

MILAGRO®

by

MACIEJ ZIEŃ

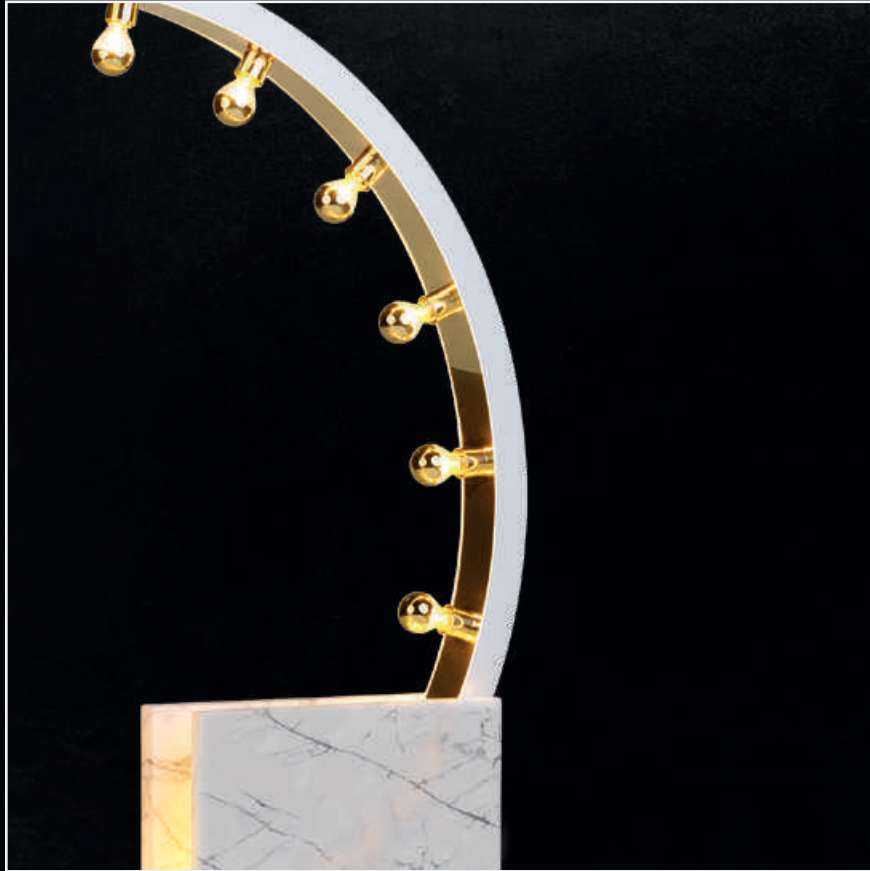

2019/2020

CATALOGUE

„Połączyła nas pasja do tworzenia piękna.  
To właśnie z niej i wyjątkowej kreatywności,  
powstała kolekcja oświetlenia premium.”

**MILAGRO®**

by

**MACIEJ ZIEŃ**

[www.milagrolighting.eu](http://www.milagrolighting.eu)



## INDEKS

### INDEKS

02	INTRO
03	INDEKS
04	ABOUT <b>MACIEJ ZIEŃ</b>
06	KOLEKCJA <b>LYNX</b>
22	KOLEKCJA <b>LIBRA</b>
40	KOLEKCJA <b>MADAME CLICQUOT</b>
50	KOLEKCJA <b>PHOENIX</b>
62	KOLEKCJA <b>VOLANS</b>
70	KOLEKCJA <b>BOOTES</b>
78	KOLEKCJA <b>LECERTA</b>
82	KOLEKCJA <b>CASSIOPEIA</b>
116	OUTRO



DESIGNER

MACIEJ ZIEŃ

Maciej Zień to światowej klasy projektant, który z sukcesami prezentuje swoje najnowsze kolekcje ubrań oraz dodatków zarówno w Polsce, jak i poza jej granicami. Z marką MiLAGRO - producentem ponadczasowego i innowacyjnego oświetlenia - połączyła go pasja do tworzenia piękna. To właśnie z niej i wyjątkowej kreatywności powstała kolekcja oświetlenia premium.

W każdej z dziesięciu linii projektant zostawił jakąś cząstkę swoich zainteresowań i inspiracje. Od nowojorskiego stylu Art déco przez nowoczesność, szlachetne materiały czy też elementy garderoby teatralnej.

Kolekcja z pewnością zachwyci osoby, które szukają unikatowych lamp do wystroju swoich domów czy mieszkań. Które chcą, aby oświetlenie było czymś więcej niż tylko praktycznym elementem. Które od oświetlenia oczekują połączenia elegancji, wyjątkowej dbałości o detale i najwyższej jakości materiałów.

Jesteśmy przekonani, że w kolekcji stworzonej przez Macieja Zienia każdy miłośnik dobrego stylu i oryginalności znajdzie coś, co go zachwyci.





Kolekcja Lynx to efektowne lampy, kształtem przypominające tuby. Złota obręcz wokół oprawy swoją formą nawiązuje do damskiej bransoletki.

Tym, co charakteryzuje serię Lynx jest z pewnością niebanalny, nieco ekstrawagancki kształt. Podłużne tuby z półokrągłym zakończeniem przyciągają wzrok. Stworzone z myślą o indywidualistach, ceniących odważne i unikalne rozwiązania. Czarno-złota kolorystyka doskonale ze sobą współgra, podkreślając reprezentacyjne oblicze lamp.

Fani wyjątkowych i oryginalnych form z pewnością docenią osobliwy charakter lamp z serii Lynx. Łącząc ze sobą oprawy wchodzące w skład kolekcji, można stworzyć spójne wnętrza, przepełnione elegancją.



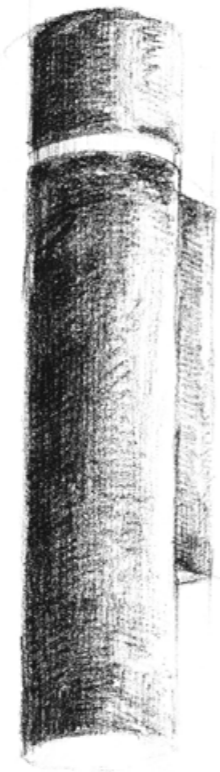

Kinkiet o oryginalnej, nowoczesnej formie z linii Lynx. Prosta tuba ozdobiona złotym pierścieniem nawiązującym do bransoletek i eleganckich zapięć kobiecych akcesoriów.

Nazwa: **LYNX**  
Model: **5000**

Moc: **2xE14 max 40W**  
Napięcie: **~230V 50/60Hz**  
Materiał: **Mosiądz**  
Kolorystyka: **Czerń / Złoto**

Designer: **Maciej Zień**

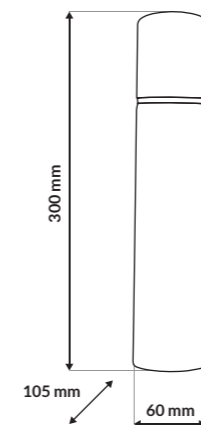

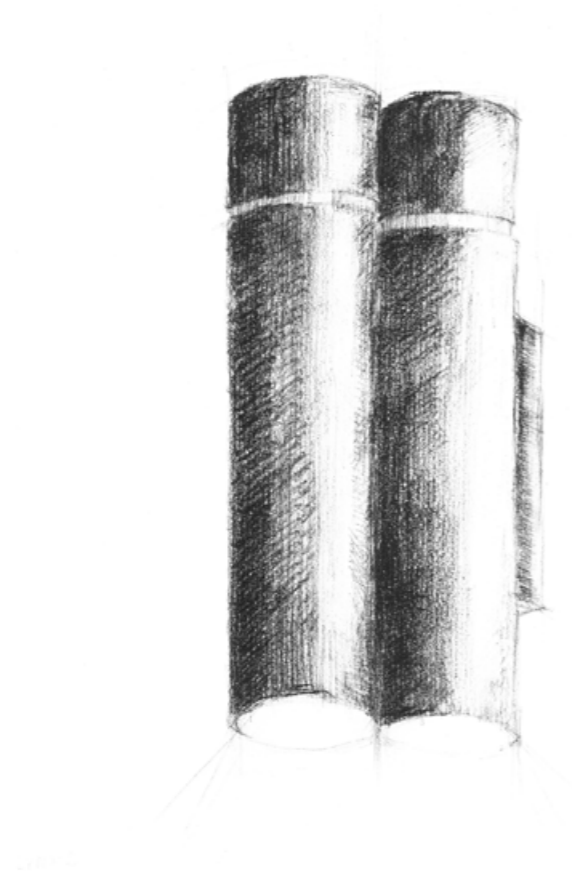

Nowoczesny kinkiet z dwoma punktami światła ze stylowej linii Lynx. Lampa wyróżnia się efektowną czarno-złotą kolorystyką oraz złotym pierścieniem dookoła oprawy, nawiązującym do kobiecej biżuterii.

Nazwa: **LYNX**  
Model: **5001**

Moc: **4xE14 max 40W**  
Napięcie: **~230V 50/60Hz**  
Materiał: **Mosiądz**  
Kolorystyka: **Czerń / Złoto**

Designer: **Maciej Zień**

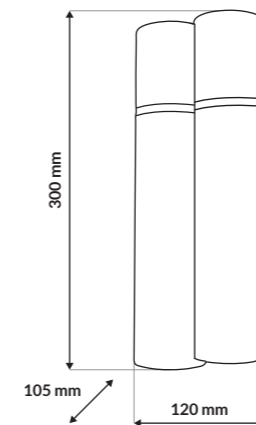



Wyjątkowa i oryginalna forma żyrandola z jednym punktem światła z linii Lynx, wyróżnia się czarno-złotą kolorystyką oraz niebanalnym kształtem przypominającym tubę, ozdobioną złotym pierścieniem.

Nazwa: **LYNX**  
Model: **5002**

Moc: **1xE14 max 40W**  
Napięcie: **~230V 50/60Hz**  
Materiał: **Mosiądz**  
Kolorystyka: **Czerń / Złoto**

Designer: **Maciej Zień**

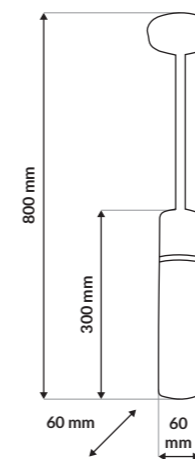



Żyrandol z linii Lynx przyciąga wzrok efektywnie stylizowanymi, trzema elementami przypominającymi tuby, które są ozdobione złotym pierścieniem nawiązującym do kobiecych bransoletek.

Nazwa: **LYNX**  
Model: **5003**

Moc: **6xE14 max 40W**  
Napięcie: **~230V 50/60Hz**  
Materiał: **Mosiądz**  
Kolorystyka: **Czerń / Złoto**

Designer: **Maciej Zień**

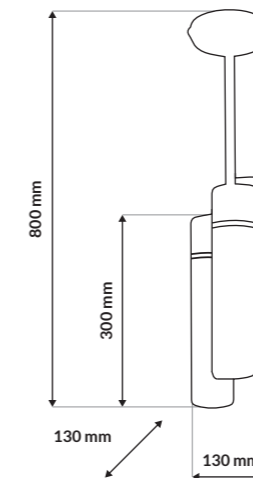





Efektowny żyrandol z sześcioma oprawami jest propozycją dla fanów nowoczesnych i efektownych rozwiązań. Kształtem przypomina tuby ozdobione złotym pierścieniem, nawiązującym do kobiecej biżuterii.

Nazwa: **LYNX**  
Model: **5004**

Moc: **12xE14 max 40W**  
Napięcie: **~230V 50/60Hz**  
Materiał: **Mosiądz**  
Kolorystyka: **Czerń / Złoto**

Designer: **Maciej Zień**

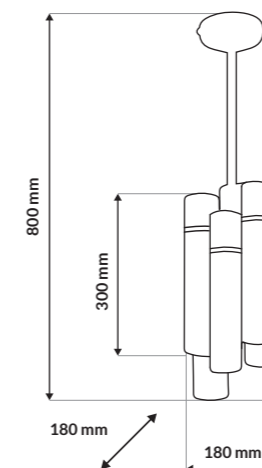



Pojedyncza oprawa suftowa linii Lynx przyciąga wzrok i nadaje wyjątkowego charakteru wszystkim pomieszczeniom. Oryginalnie stylizowane oświetlenie zostało wykończony w czarno-złotej kolorystyce.

Nazwa: **LYNX**  
Model: **5005**

Moc: **1xE14 max 40W**  
Napięcie: **~230V 50/60Hz**  
Materiał: **Mosiądz**  
Kolorystyka: **Czern / Złoto**

Designer: **Maciej Zień**

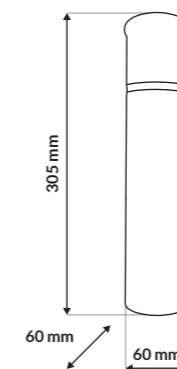

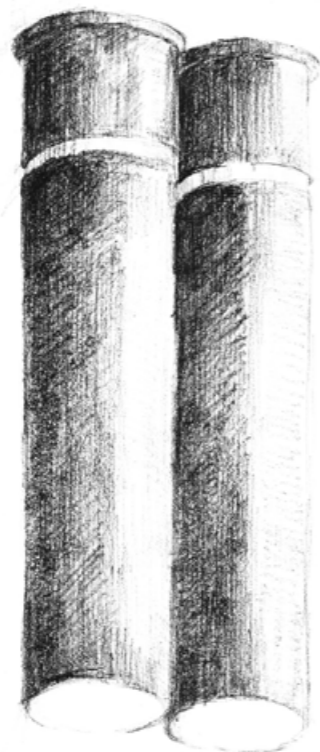

Oryginalnie stylizowana lampa sufitowa z linii Lynx. Posiada dwie oprawy swoim kształtem przypominające podłużne tuby. Niebanalny kształt połączono z modną kolorystyką.

Nazwa: **LYNX**  
Model: **5006**

Moc: **2xE14 max 40W**  
Napięcie: **~230V 50/60Hz**  
Materiał: **Mosiądz**  
Kolorystyka: **Czerń / Złoto**

Designer: **Maciej Zień**

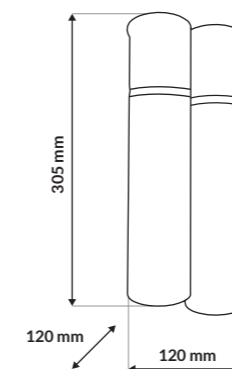



Ta wyjątkowa linia lamp jest dowodem na to, że inspirację można znaleźć wszędzie. Żyrandole i kinkiety Libra swoim kształtem nawiązują do tradycyjnych organów, które zdobią kościoły, synagogi i sale koncertowe. Owalny, podłużny kształt, ścięte końce i miękkie linie - to znaki rozpoznawcze tego oświetlenia.

W kolekcji dominuje czerń oraz złoto, które jest efektownym, wręcz biżuteryjnym dodatkiem. Te dwie barwy pozornie kontrastują ze sobą, pozostając przy tym spójnym, atrakcyjnym wizualnie i modnym połączeniem, które wkomponuje się zarówno w minimalistyczne wnętrza, jak i te utrzymane w stylu glamour. Ponadto, połączenie złota i czerni sprawi także, że lampy niczym promyki słońca będą efektownie odbijać światło.

Libra składa się z czterech modeli: żyrandola pojedynczego, potrójnego i uzupełniających ich kinkietów. Razem tworzą piękną, harmonijną całość, która wprowadzi do wnętrza grę światła.



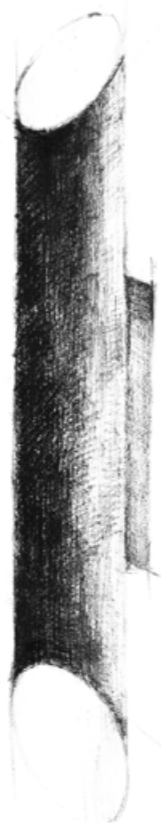

Elegancki kinkiet z dwoma źródłami światła. Jego kształt został zainspirowany starymi organami. Dostępny jest w dwóch wersjach kolorystycznych - w złocie oraz w połączeniu czerni i złota.

Nazwa: **LIBRA**  
Model: **5007**

Moc: **2xE14 max 40W**  
Napięcie: **~230V 50/60Hz**  
Materiał: **Mosiądz**  
Kolorystyka: **Czern / Złoto**

Designer: **Maciej Zień**

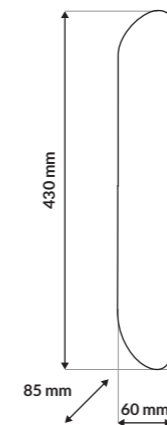

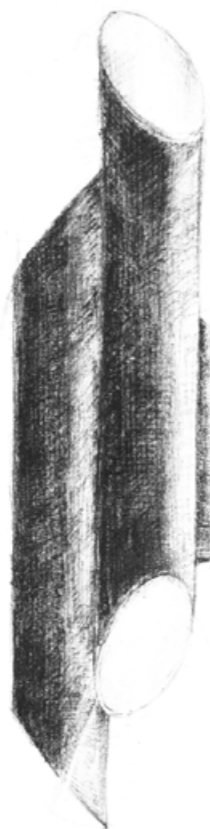

Kinkiet o czterech źródłach światła, który powstał w wyniku inspiracji starymi organami. Można zdecydować się na jedną z dwóch wersji kolorystycznych – złotej oraz czarno-złotej.

Nazwa: **LIBRA**  
Model: **5008**

Moc: **4xE14 max 40W**  
Napięcie: **~230V 50/60Hz**  
Materiał: **Mosiądz**  
Kolorystyka: **Czerń / Złoto**

Designer: **Maciej Zień**

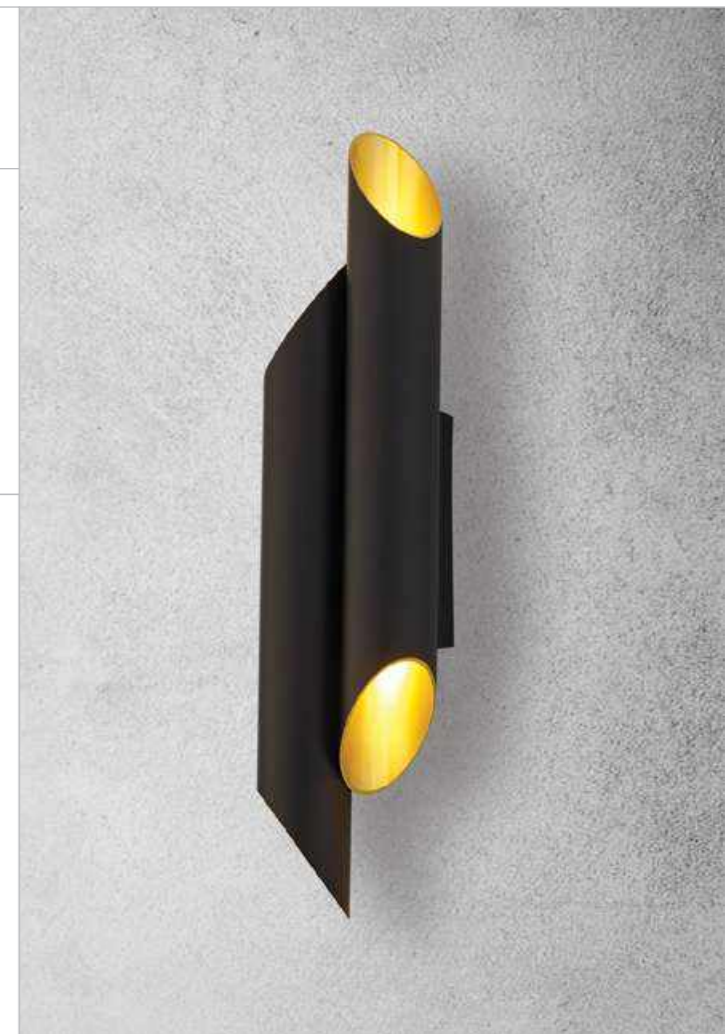
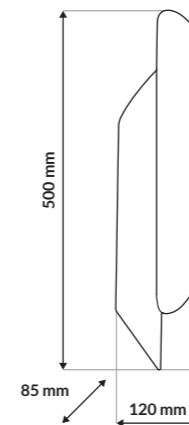



Stylowy, pojedynczy żyrandol inspirowany starymi organami. Decydując się na ten model, można wybierać spośród dwóch wersji kolorystycznych: połączenia czerni ze złotem oraz złota.

Nazwa: **LIBRA**  
Model: **5009**

Moc: **1xE14 max 40W**  
Napięcie: **~230V 50/60Hz**  
Materiał: **Mosiądz**  
Kolorystyka: **Czerń / Złoto**

Designer: **Maciej Zień**

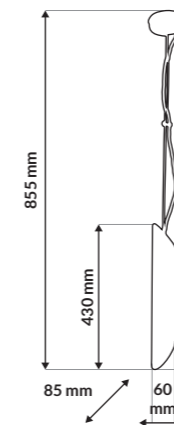

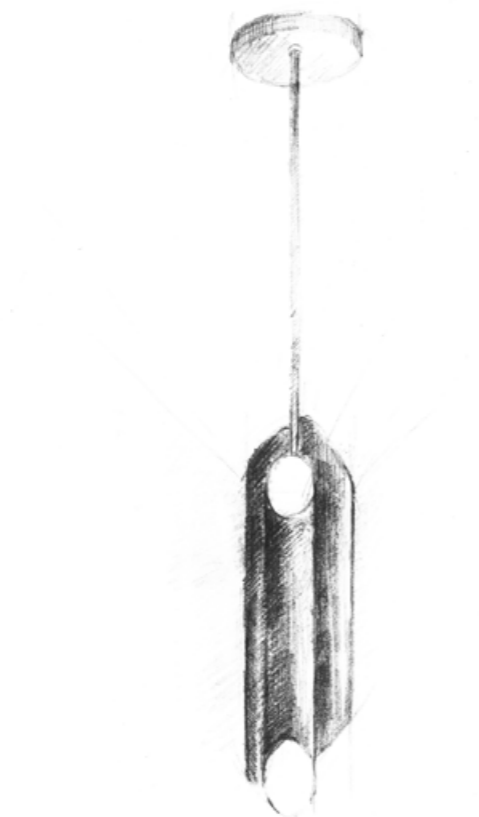

LIBRA

Żyrandol o ściętych końcach i podłużnym kształcie zainspirowany klasycznymi organami. Ma sześć źródeł światła i dostępny jest w dwóch wersjach kolorystycznych - w złocie oraz w połączeniu czerni i złota.

Nazwa: **LIBRA**  
Model: **5010**

Moc: **6xE14 max 40W**  
Napięcie: **~230V 50/60Hz**  
Materiał: **Mosiądz**  
Kolorystyka: **Czerni / Złoto**

Designer: **Maciej Zień**

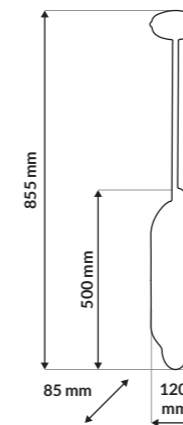

5010



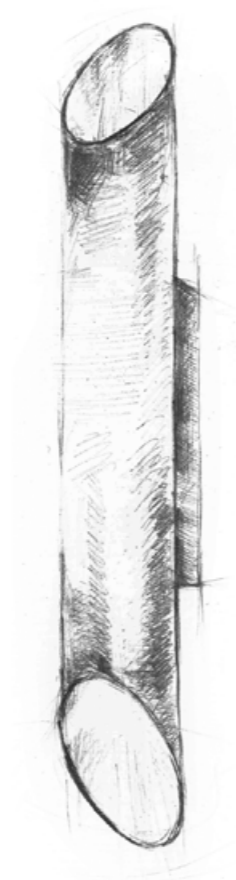

Elegancki kinkiet z dwoma źródłami światła. Jego kształt został zainspirowany starymi organami. Dostępny jest w dwóch wersjach kolorystycznych - w złocie oraz w połączeniu czerni i złota.

Nazwa: **LIBRA**  
Model: **5011**

Moc: **2xE14 max 40W**  
Napięcie: **~230V 50/60Hz**  
Materiał: **Mosiądz**  
Kolorystyka: **Złoto / Złoto**

Designer: **Maciej Zień**

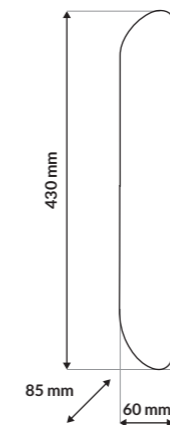

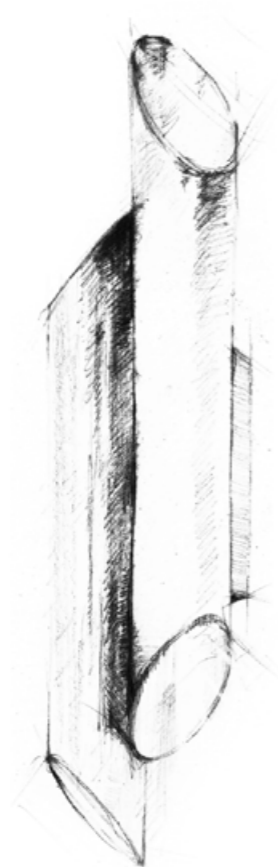

Kinkiet o czterech źródłach światła, który powstał w wyniku inspiracji starymi organami. Można zdecydować się na jedną z dwóch wersji kolorystycznych - złotą oraz czarno-złotą.

Nazwa: **LIBRA**  
Model: **5012**

Moc: **4xE14 max 40W**  
Napięcie: **~230V 50/60Hz**  
Materiał: **Mosiądz**  
Kolorystyka: **Złoto / Złoto**

Designer: **Maciej Zień**

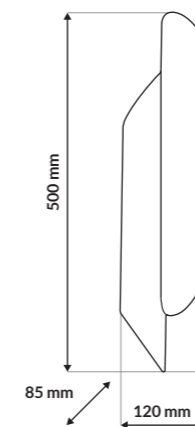



Stylowy, pojedynczy żyrandol inspirowany starymi organami. Decydując się na ten model, można wybierać spośród dwóch wersji kolorystycznych: połączenia czerni ze złotem oraz złota.

Nazwa: **LIBRA**  
Model: **5013**

Moc: **1xE14 max 40W**  
Napięcie: **~230V 50/60Hz**  
Materiał: **Mosiądz**  
Kolorystyka: **Złoto / Złoto**

Designer: **Maciej Zień**

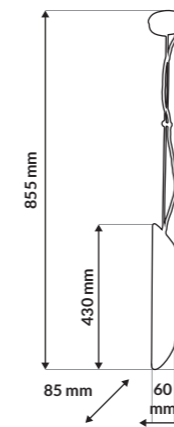



38

Żyrandol o ściętych końcach i podłużnym kształcie zainspirowany klasycznymi organami. Ma sześć źródeł światła i dostępny jest w dwóch wersjach kolorystycznych - w złocie oraz w połączeniu czerni i złota.

Nazwa: **LIBRA**  
Model: **5014**

Moc: **6xE14 max 40W**  
Napięcie: **~230V 50/60Hz**  
Materiał: **Mosiądz**  
Kolorystyka: **Złoto / Złoto**

Designer: **Maciej Zień**

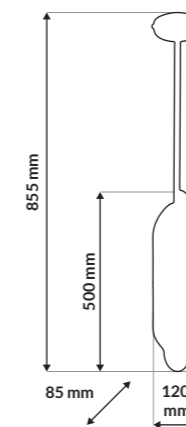

LIBRA

5014

Oprawy z linii Madame Cliqoute są swoistym hołdem dla "Wielkiej Damy Szampana", pierwszej kobiety produkującej i sprzedającej ten trunk. Kolekcja swoim wyjątkowym kształtem nawiązuje do smukłej, a zarazem eleganckiej butelki szampana.

Z pozoru nietuzinkowa forma lamp łączy w sobie efektowny, nowoczesny styl połączony z niezwykłą funkcjonalnością. Płynna linia opraw i modna zieleń dodają całości smaku oraz niepowtarzalnego sznytu. Na szczególną uwagę zasługują detale - elementy w złotym kolorze oraz oryginalnie ścięte pod skosem klosze.

Klienci ceniący sobie wyjątkowe wzornictwo, mogą wybierać spośród kilku rodzajów lamp. Wśród nich znaleźć można kinkiet podwójny, lampę biurkową, lampę podłogową potrójną oraz żyrandol z trzema oprawami.

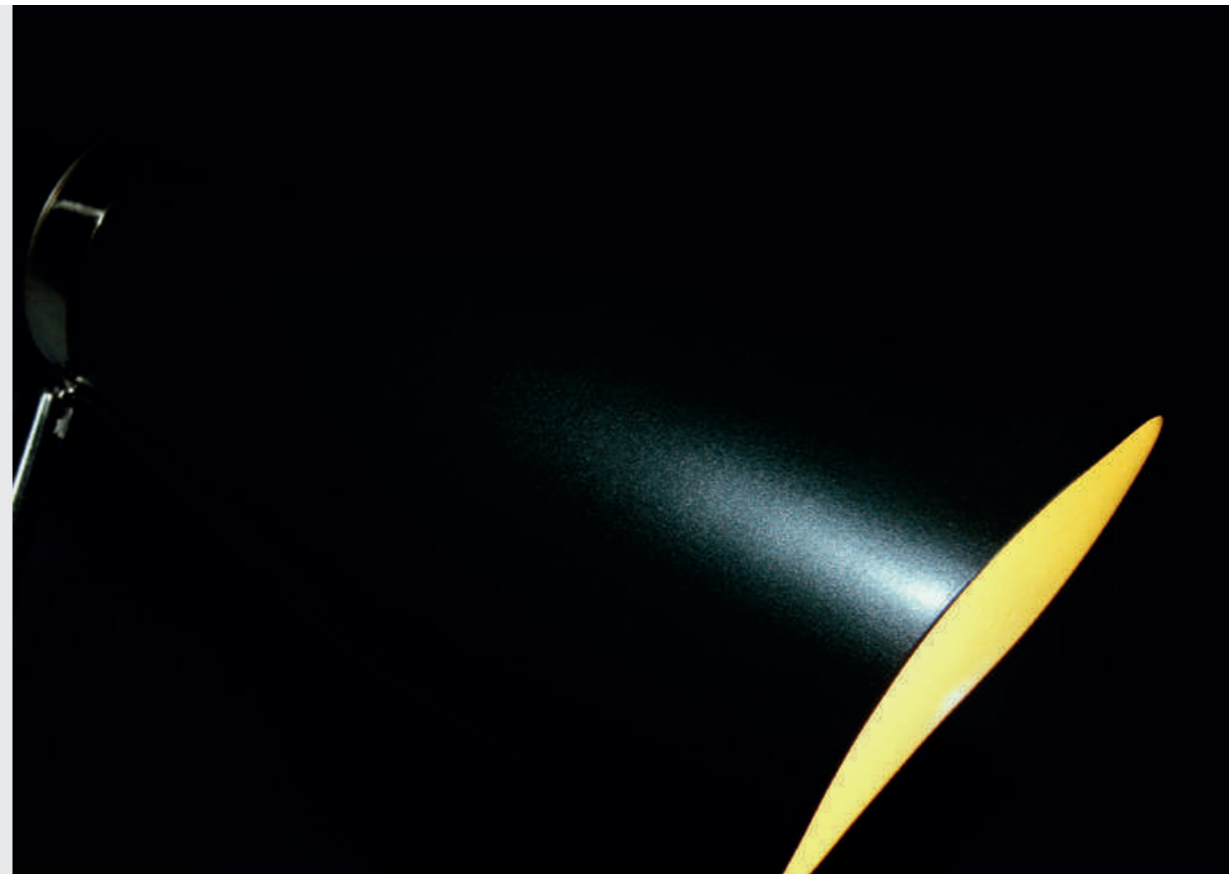

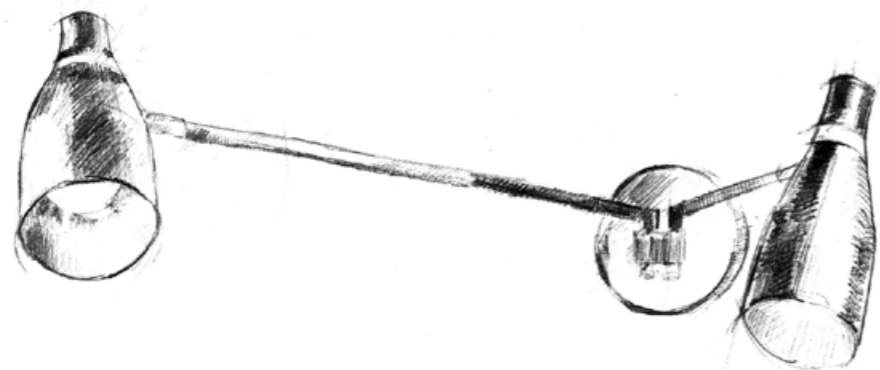

Kinkiet podwójny z linii Madame Clicoute wyróżnia się oryginalnymi oprawami, które kształtem nawiązują do butelki szampana. Lampa zbudowana jest z przegubu umożliwiającego ruch ramion i dowolne ich ustawianie.

Nazwa: **MADAME CLICQUOT**  
Model: **5015**

Moc: **2xE27 max 60W**  
Napięcie: **~230V 50/60Hz**  
Materiał: **Mosiądz / Stal / Aluminium**  
Kolorystyka: **Zieleń / Złoto**

Designer: **Maciej Zień**

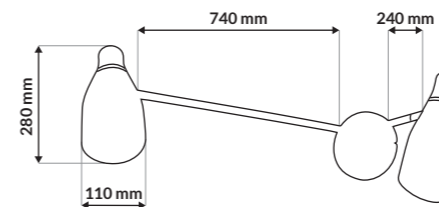

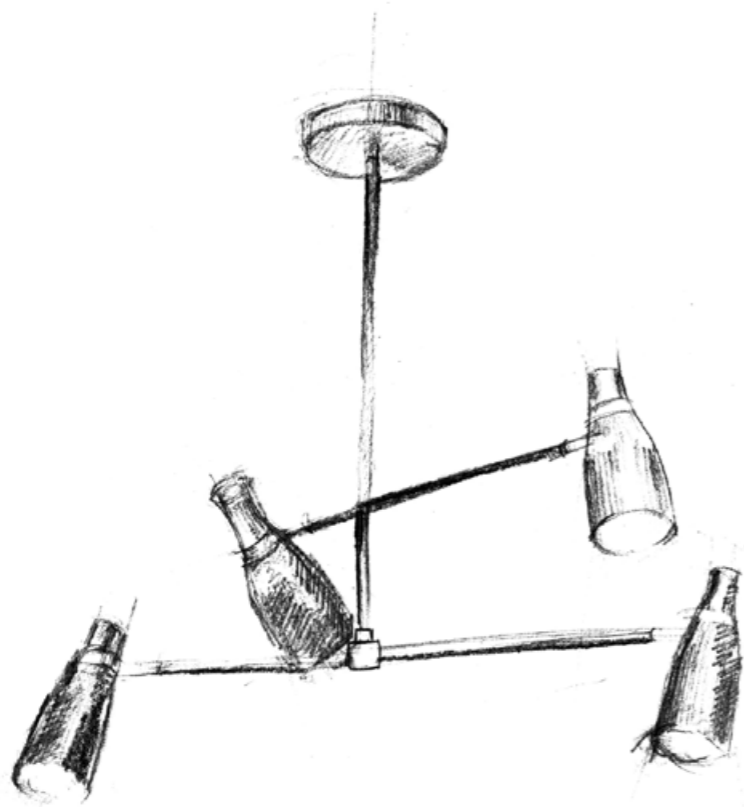

Żyrandol z linii Madame Cliqoute posiada cztery oprawy nawiązujące swoim kształtem do butelki szampana. Charakteryzuje się wykończeniem w kolorze złotym oraz oryginalnie ściętymi ukośnie kloszami.

Nazwa: **MADAME CLICQUOT**  
Model: **5016**

Moc: **4xE27 max 60W**  
Napięcie: **~230V 50/60Hz**  
Materiał: **Mosiądz / Stal / Aluminium**  
Kolorystyka: **Zieleń / Złoto**

Designer: **Maciej Zień**

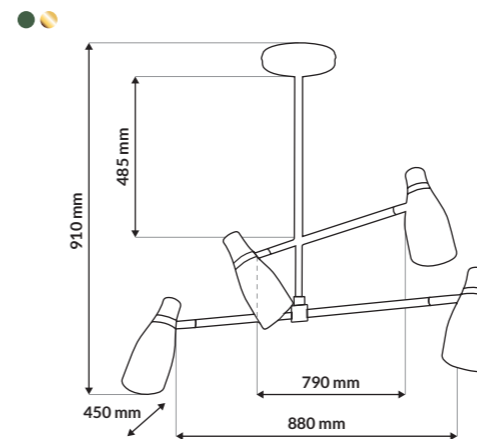



Lampa biurkowa z jednym punktem światła z linii Madame Clicoute. Wyróżnia się modnymi detalami - elementami w złotym kolorze oraz oryginalnie ściętymi ukośnie kloszami.

Nazwa: **MADAME CLICQUOT**  
Model: **5017**

Moc: **1xE27 max 60W**  
Napięcie: **~230V 50/60Hz**  
Materiał: **Mosiądz / Stal / Aluminium**  
Kolorystyka: **Zieleń / Złoto**

Designer: **Maciej Zień**

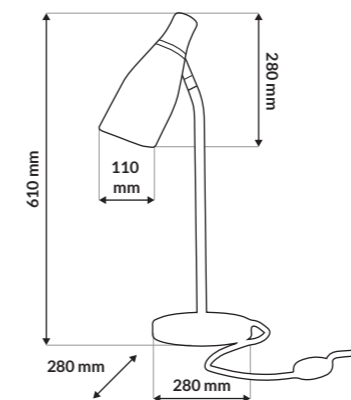





Lampa podłogowa z linii Madame Cliqoute została wyposażona w trzy oprawy, które można osobno regulować w dowolnym kierunku. Ich kształt nawiązuje do smukłej, eleganckiej butelki szampana.

Nazwa: **MADAME CLICQUOT**  
Model: **5018**

Moc: **3xE27 max 60W**  
Napięcie: **~230V 50/60Hz**  
Materiał: **Mosiądz / Stal / Aluminium**  
Kolorystyka: **Zieleń / Złoto**

Designer: **Maciej Zień**

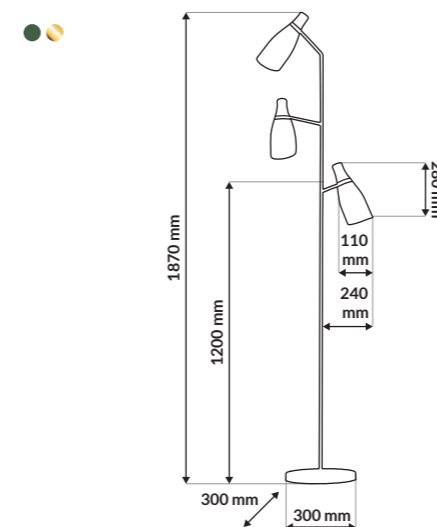

Niewielkie żarówki umieszczono na prostokątnym panelu, przypominającym fragment lustra z garderoby teatralnej. Strugi światła koncentrują się na jednym punkcie w nieoczywisty sposób rozświetlając wnętrze.

Oświetlenie Phoenix jest nie tylko źródłem światła, ale też efektownym dodatkiem, co stanowi clue nowojorskiego stylu Art déco, do którego również nawiązuje designer. W tych projektach nowoczesność w artystyczny sposób łączy się z tradycją. Odzwierciedleniem tej wizji jest kolorystyka wykorzystana w lampach. W produktach zastosowano połączenie tradycyjnej czerni oraz modnego złotego koloru.

Wybierając kolekcję Phoenix można wybierać spośród dwóch kinkietów o zróżnicowanej wielkości i trzech lamp stojących, w tym jednej z lustrem.



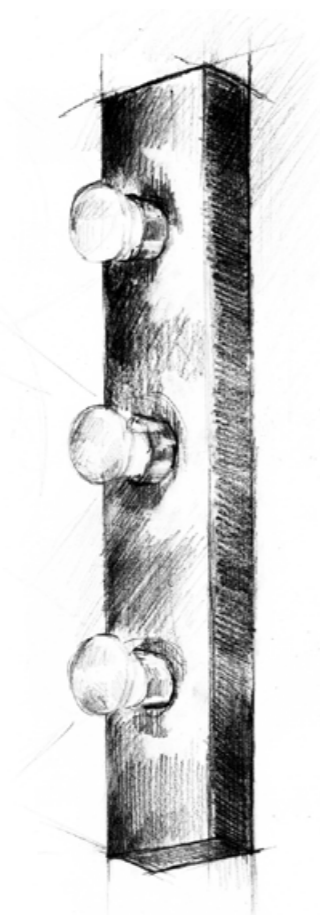

52

Kinkiet inspirowany światem kultury i sztuki. Na prostokątnej listwie umieszczono trzy źródła światła. Ten model jest dostępny w czarnej wersji kolorystycznej ze złotymi lub srebrnymi żarówkami.

Nazwa: **PHOENIX**  
Model: **5019**

Moc: **3xE14 max 40W**  
Napięcie: **~230V 50/60Hz**  
Materiał: **Stal**  
Kolorystyka: **Czern / Złoto**

Designer: **Maciej Zień**

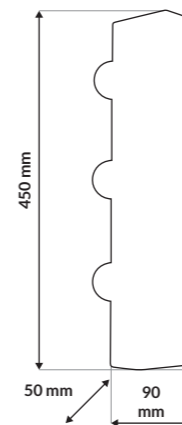

PHOENIX

5019

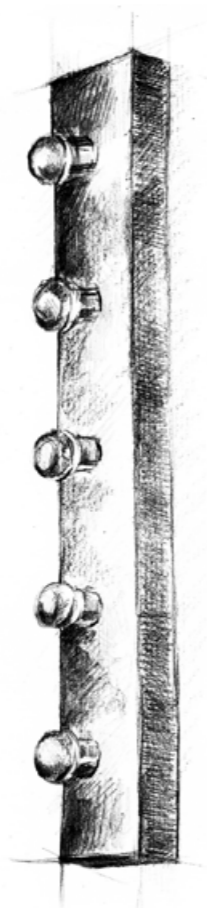

54

Wygląd kinkietu nawiązuje do lustek umieszczonych w garderobach teatralnych. Ma miejsce na pięć źródeł światła. Czarny kinkiet zdobią żarówki w złotym lub srebrnym kolorze - do wyboru.

Nazwa: **PHOENIX**  
Model: **5020**

Moc: **5xE14 max 40W**  
Napięcie: **~230V 50/60Hz**  
Materiał: **Stal**  
Kolorystyka: **Czern / Złoto**

Designer: **Maciej Zień**

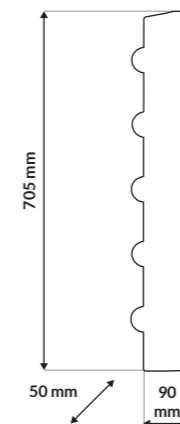

PHOENIX

5020

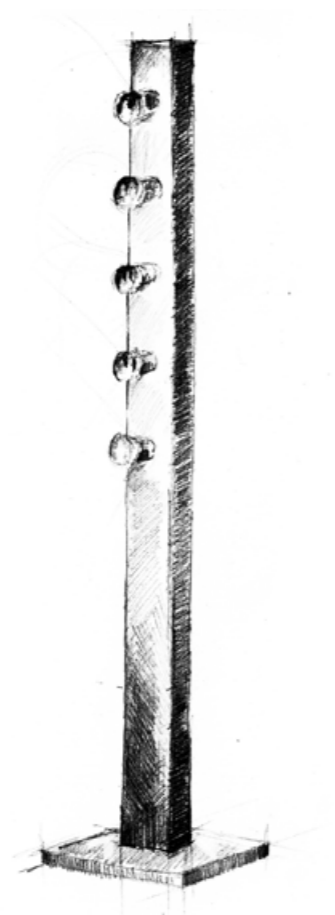

Lampa stojąca reprezentuje połączenie klasyki z nowoczesnością oraz szykowny styl Art déco. Na prostokątnym czarnym panelu umieszczono pięć żarówek w złotym kolorze.

Nazwa: **PHOENIX**  
Model: **5021**

Moc: **5xE14 max 40W**  
Napięcie: **~230V 50/60Hz**  
Materiał: **Stal**  
Kolorystyka: **Czern / Złoto**

Designer: **Maciej Zień**

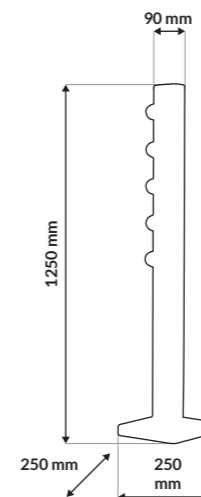

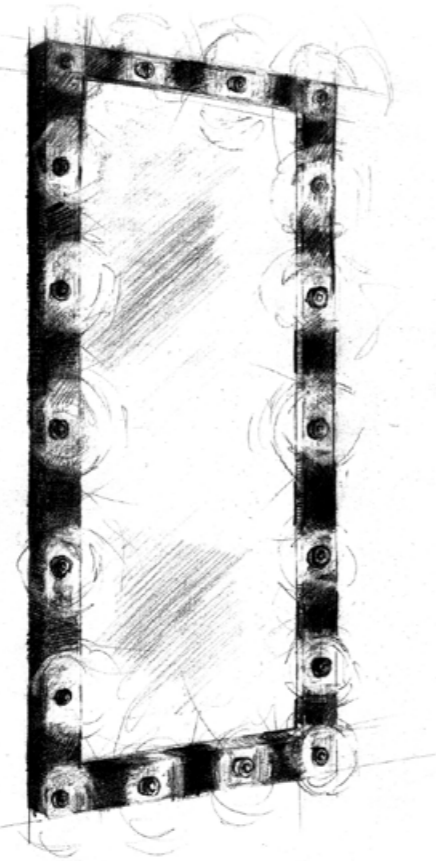

58

Inspiracją do powstania lampy były lustra umieszczone w garderobach teatralnych. Na czarnej prostokątnej ramie spełniającej rolę lustra, umieszczono osiemnaście żarówek. Są dostępne w kolorze złotym lub srebrnym.

Nazwa: **PHOENIX**  
Model: **5022**

Moc: **18xE14 max 40W**  
Napięcie: **~230V 50/60Hz**  
Materiał: **Stal**  
Kolorystyka: **Czern / Złoto**

Designer: **Maciej Zień**

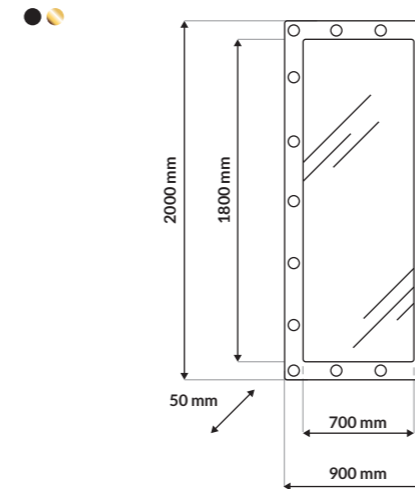

PHOENIX

5022

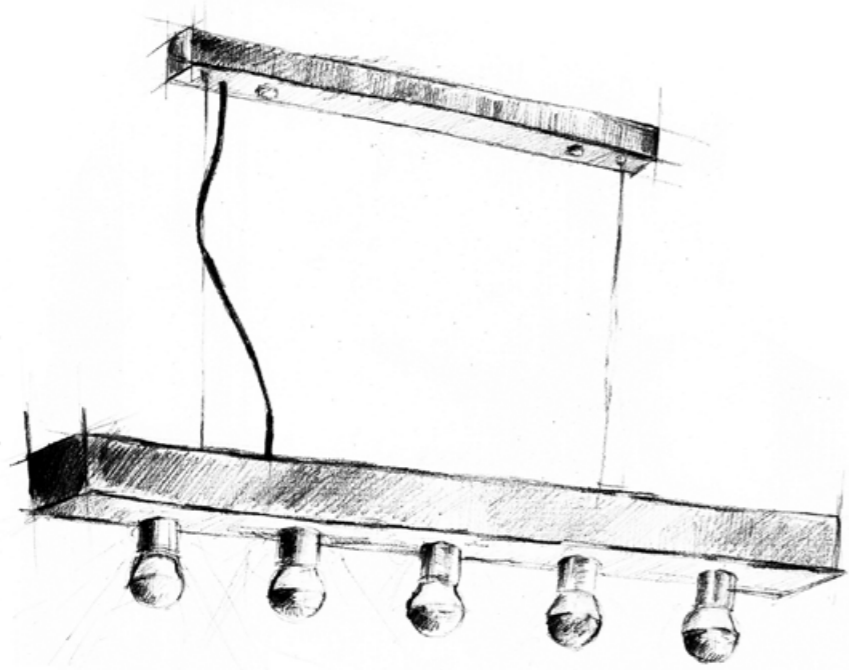

Stylowa lampa wisząca, której wygląd jest inspirowany awangardowym światem sztuki i kultury. Na prostokątnej, czarnej listwie przewidziano miejsce na 5 żarówek, które mogą być w kolorze złotym lub srebrnym.

Nazwa: **PHOENIX**  
Model: **5023**

Moc: **5xE14 max 40W**  
Napięcie: **~230V 50/60Hz**  
Materiał: **Stal**  
Kolorystyka: **Czern / Złoto**

Designer: **Maciej Zień**

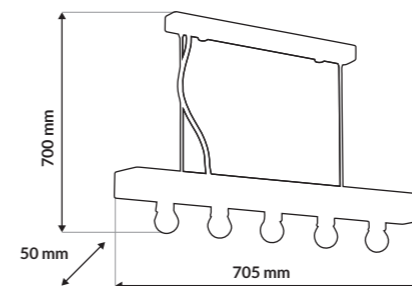

Linia jest kwintesencją stylu Art déco, z którego czerpie projektant. W kolekcji Volans tradycja efektownie przeplata się z awangardą. Można w niej odnaleźć proste, ale wciąż efektownie wyglądające formy, w których perfekcyjne wykończenie przeplata się z materiałami wysokiej klasy.

W tym oświetleniu dominują geometryczne kształty trapezów i kwadratów. Ich kontury podkreślają wyraźnie zaznaczone linie. Całość podkreśla kontrastująca ze sobą kolorystyka. Szalenie modna i stylowa fuzja czerni i złota doda klasy każdemu, nowoczesnemu wnętrzu. Sprawí, że lampy z tej kolekcji będą nie tylko oświetlać wnętrze, ale również je dekorować.

Linie Volans tworzą trzy wersje kolorystyczne: miks szarości ze srebrem, bieli ze złotem i czerni ze złotem. Wszystkie wykonano ze szlachetnego aluminium o matowym lub połyskującym wykończeniu.

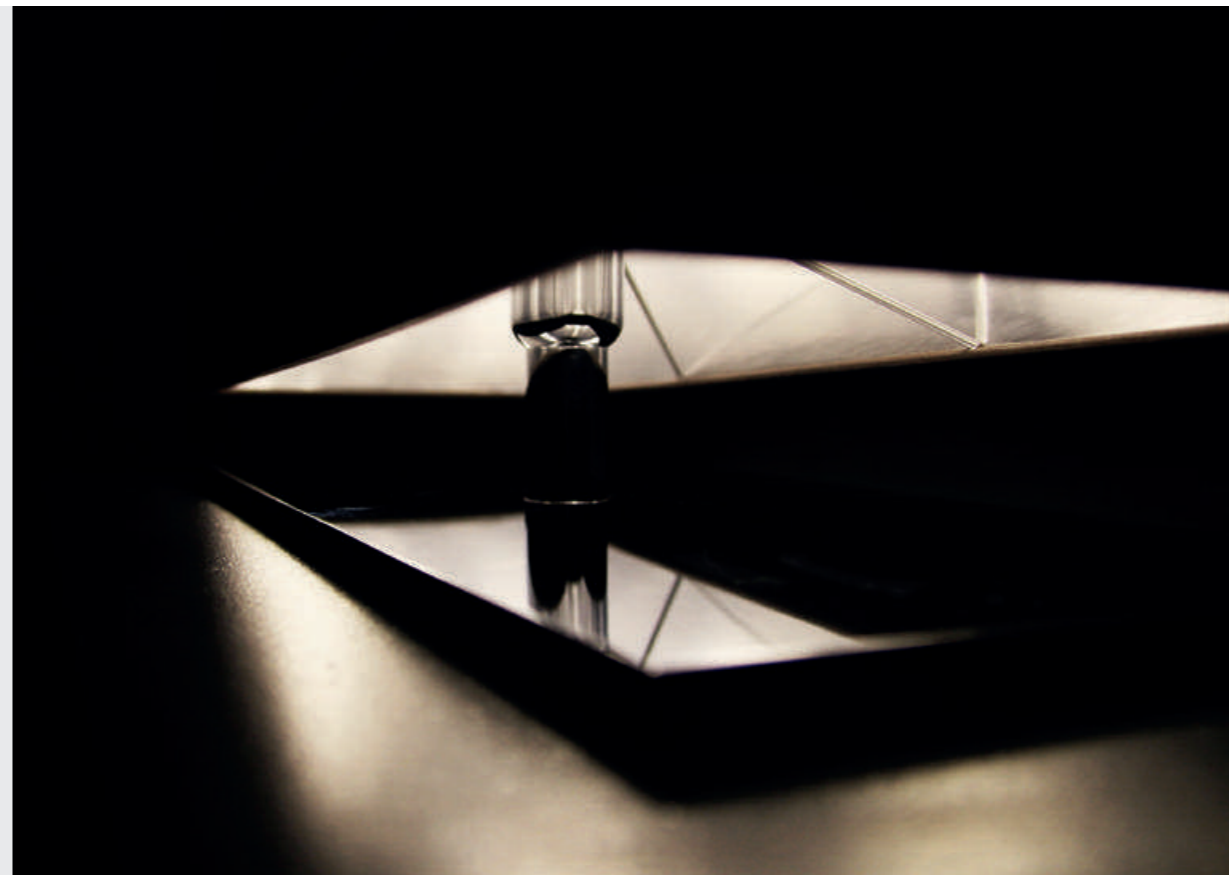



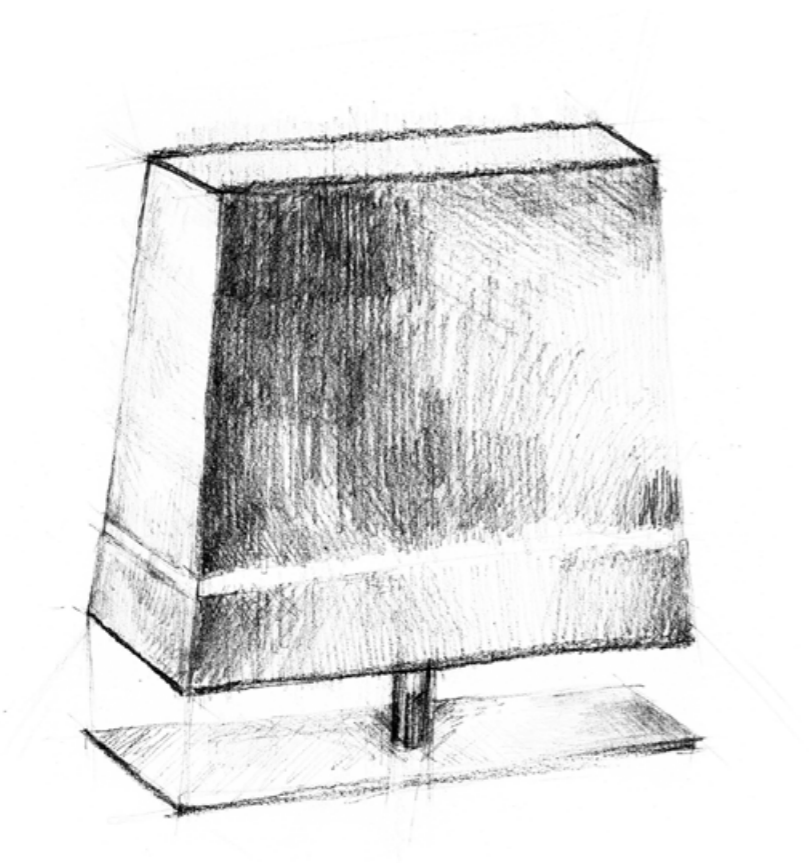

Modna lampa stojąca z efektownym abażurem na prostokątnej podstawie. W jej budowie dominują wyraźnie zaznaczone linie oraz zestawienie szarości ze srebrnym kolorem.

Nazwa: **VOLANS**  
Model: **5024**

Moc: **1xE27 max 60W**  
Napięcie: **~230V 50/60Hz**  
Materiał: **Chrom / Chinz**  
Kolorystyka: **Szarość / Chrom / Srebro**

Designer: **Maciej Zień**

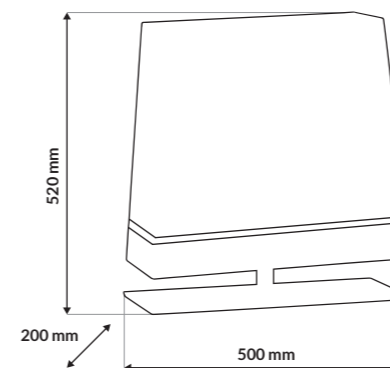

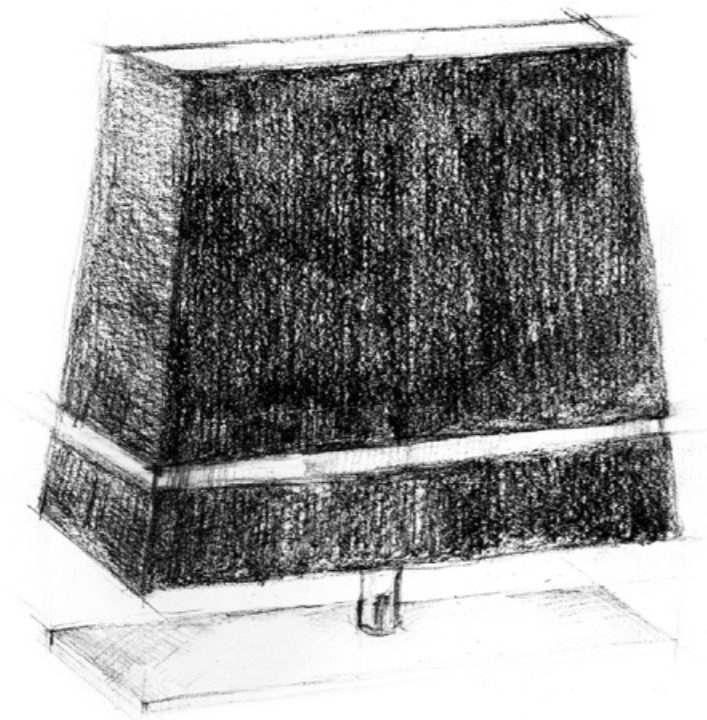

Modna lampa stojąca z efektownym abażurem na prostokątnej podstawie. W jej budowie dominują wyraźnie zaznaczone linie oraz zestawienie czerni ze złotym kolorem.

Nazwa: **VOLANS**  
Model: **5025**

Moc: **1xE27 max 60W**  
Napięcie: **~230V 50/60Hz**  
Materiał: **Mosiądz / Chinz**  
Kolorystyka: **Czerń / Złoto**

Designer: **Maciej Zień**

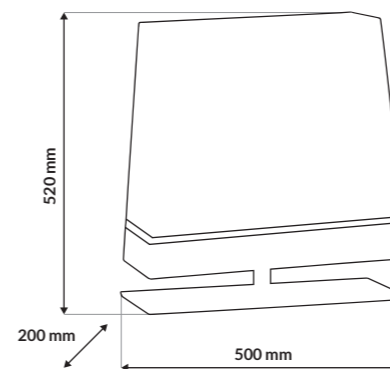

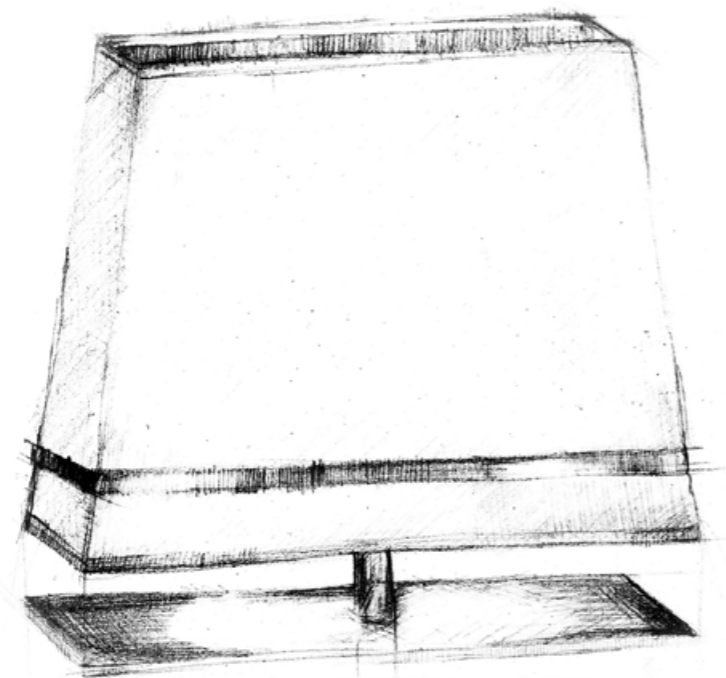

Modna lampa stojąca z efektownym abażurem na prostokątnej podstawie. W jej budowie dominują wyraźnie zaznaczone linie oraz zestawienie bieli ze złotym kolorem.

Nazwa: **VOLANS**  
Model: **5026**

Moc: **1xE27 max 60W**  
Napięcie: **~230V 50/60Hz**  
Materiał: **Mosiądz / Chinz**  
Kolorystyka: **Biel / Złoto**

Designer: **Maciej Zień**

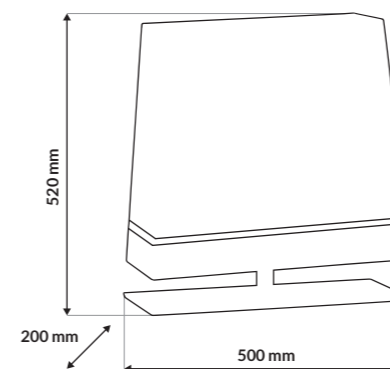

Niezwykle elegancka kolekcja, która perfekcyjnie wkomponowuje się w szalenie modny nowojorski styl Art déco. Elegancka ponadczasowość, zdobne detale, szlachetne materiały i połyskujące tkaniny to znaki rozpoznawcze linii Bootes.

Inspiracji do powstania kolekcji należy także upatrywać w... gwiazdach. Bootes to jedna z tych konstelacji, która najbardziej rozświetla niebo nocą. Nawiązuje do tego kolorystyka, w której utrzymano lampy. Detale w kolorze klasycznego złota i jego szampańskiego odcienia na kruczo czarnym tle są niczym błyszczące gwiazdy w scenerii czystego, czarnego firmamentu.

Miłośników detali z pewnością zachwyci sposób, w jaki wykończono poszczególne elementy. Złote pasy oplatające abażury połączone z miękkim i luksusowym materiałem z pewnością będą elegancką "kropką nad i" w wystroju wnętrza.



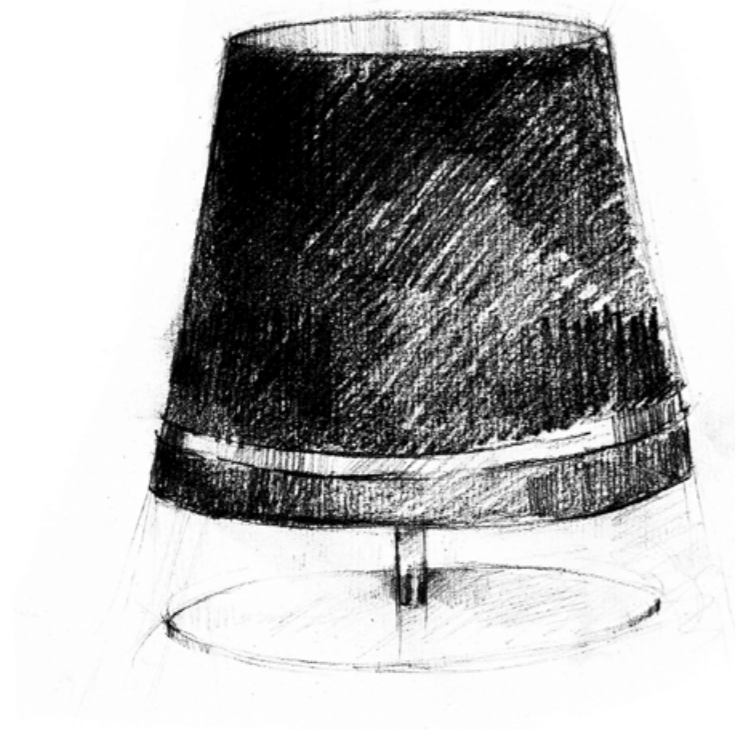

Elegancka lampa stojąca na owalnej podstawie. Ma jedno źródło światła oraz abażur. Jej design nawiązuje do stylu Art déco. Występuje w połączeniu złota z czernią. Wykonana z materiału Chinz.

Nazwa: **BOOTES**  
Model: **5027**

Moc: **1xE27 max 60W**  
Napięcie: **~230V 50/60Hz**  
Materiał: **Mosiądz / Chinz**  
Kolorystyka: **Czerń / Złoto**

Designer: **Maciej Zień**

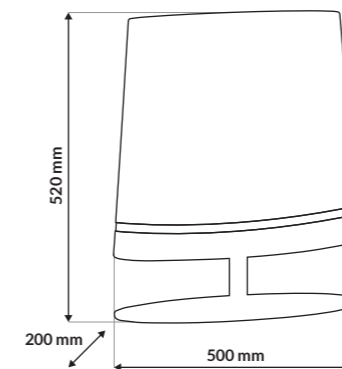

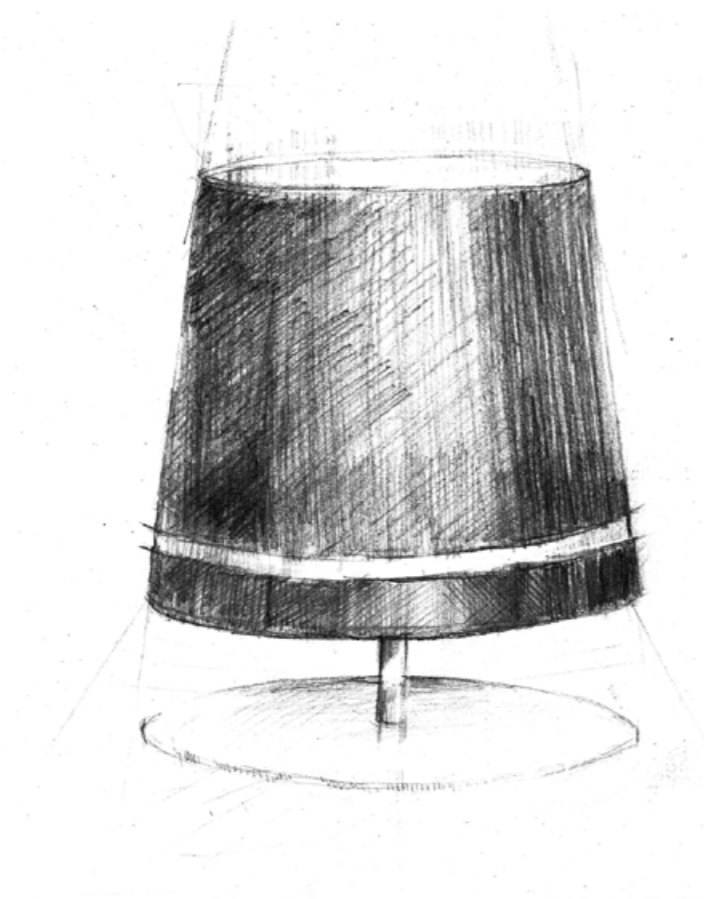

Elegancka lampa stojąca na owalnej podstawie. Ma jedno źródło światła oraz abażur. Jej design nawiązuje do stylu Art déco. Występuje w połączeniu szarości ze srebrem. Wykonana z materiału Chinz.

Nazwa: **BOOTES**  
Model: **5028**

Moc: **1xE27 max 60W**  
Napięcie: **~230V 50/60Hz**  
Materiał: **Mosiądz / Chinz**  
Kolorystyka: **Szarość / Chrom / Srebro**

Designer: **Maciej Zień**

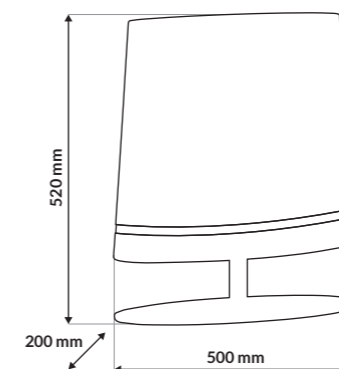

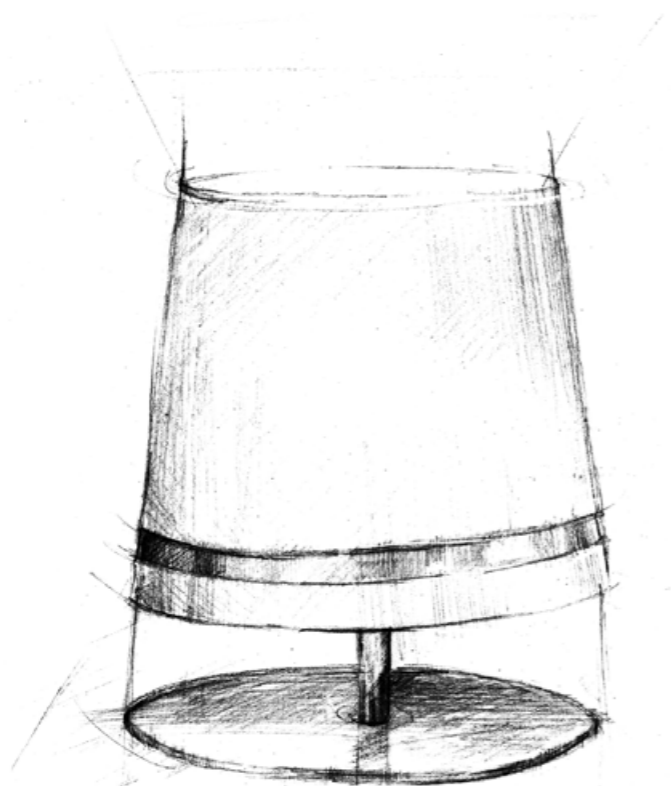

Elegancka lampa stojąca na owalnej podstawie. Ma jedno źródło światła oraz abażur. Jej design nawiązuje do stylu Art déco. Występuje w połączeniu bieli ze złotem. Wykonana z materiału Chinz.

Nazwa: **BOOTES**  
Model: **5029**

Moc: **1xE27 max 60W**  
Napięcie: **~230V 50/60Hz**  
Materiał: **Mosiądz / Chinz**  
Kolorystyka: **Biel / Złoto**

Designer: **Maciej Zień**

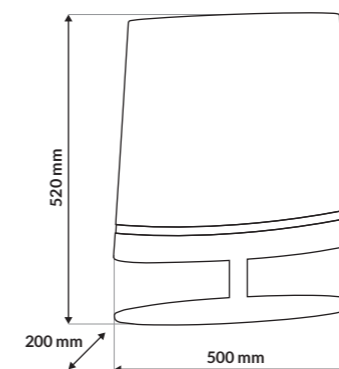

Ta kolekcja opiera się na kontrastach. Z jednej strony Lecerta to proste, geometryczne, niekiedy nawet ostre formy, jak kwadratowe kinkiety. Z drugiej zaś projektant proponuje łagodne w swej formie podłużne oraz owalne lampy wiszące, które przypominają sople. To zderzenie subtelności i zadziorności tworzy wyjątkowy, elegancki i bardzo stylowy efekt.

Światło jest tutaj doskonałym dopełnieniem. Boczne paski LED dają mocną i jednocześnie subtelną smugę światła, które nie tylko doskonale oświetla wnętrze, ale podkreśla szlachetność materiałów, jakich użyto do wykonania lamp.

W kolekcji dominuje szlachetny marmur Carrara. Białe tworzywo pokryte szarymi smugami było niezwykle popularne już w starożytności i służyło tak wielkim artystom jak Michał Anioł. Tutaj marmur delikatnie przełamano złotymi lub chromowanymi detalami, dodając efektu glamour tej linii.

Lecerta to również duża różnorodność modeli. Do linii należą lampy wiszące i kinkiety w kształcie sopli, kinkiet o formie marmurowej płyty, jak i sama płyta marmurowa.

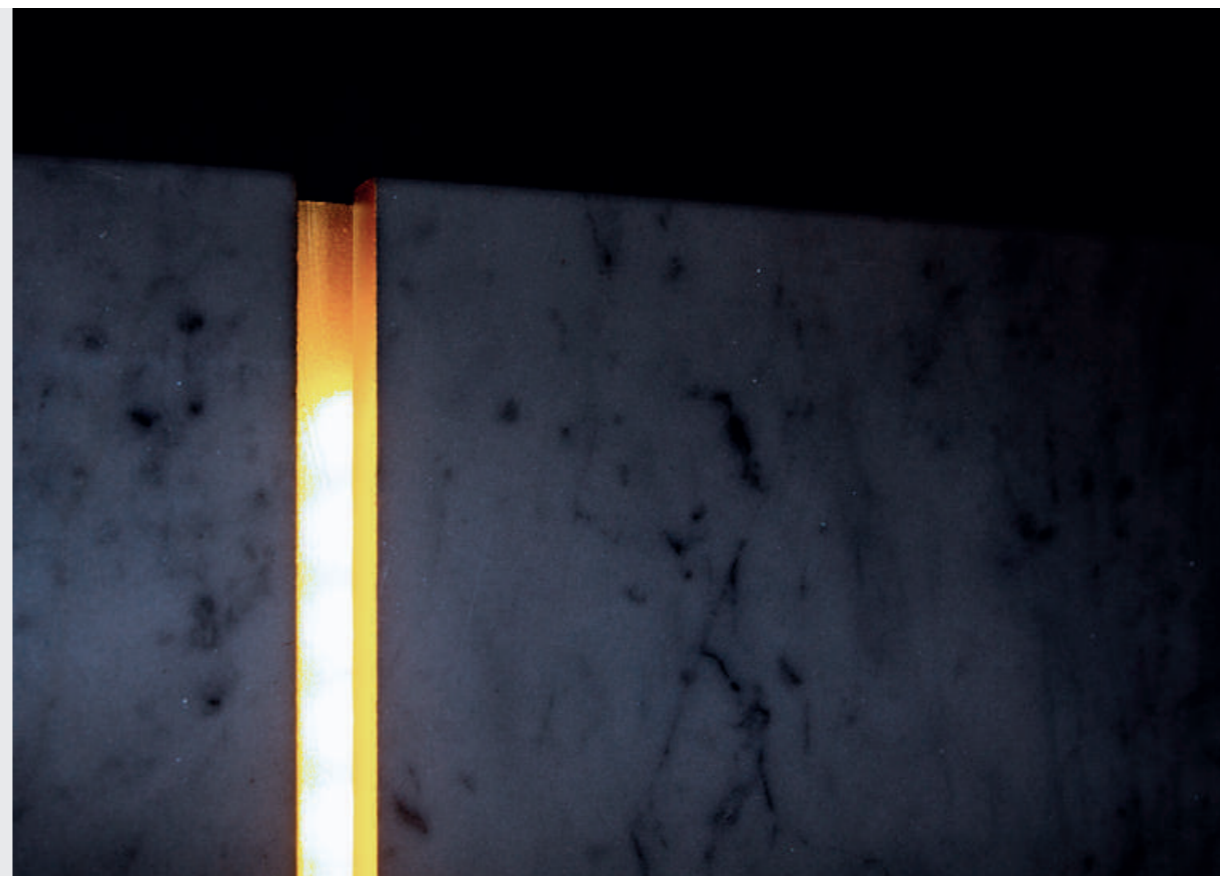



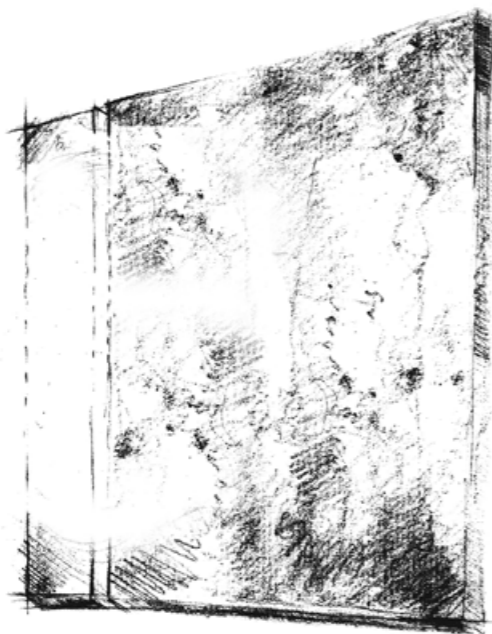

Oryginalny kinkiet w kształcie kwadratowej płyty. Wykonano go ze szlachetnego marmuru Carrara Statuario. Jego biel i szarość przelamana jest paskiem LED o cieplej barwie.

Nazwa: **LECERTA**  
Model: **5030**

Moc: **1,2W**  
Napięcie: **~230V 50/60Hz**  
Materiał: **Marmur Carrara Statuario**  
Kolorystyka: **Biel / Szarość**

Designer: **Maciej Zień**

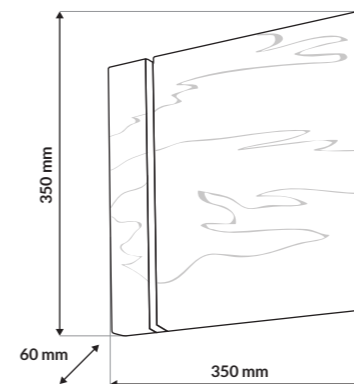

Inspiracji do powstania przepięknej linii Cassiopeia można upatrywać w astronomii.

Kolekcja nawiązuje do gwiazdozbioru o tej samej nazwie. Tak jak ponad 90 gwiazd tej konstelacji rozświetla niebo, tak lampy z linii Cassiopeia oświetlają swoim blaskiem wnętrza.

Inspiracji do powstania tej linii należy szukać także w teatrze, a dokładniej w garderobach teatralnych. Nieodłącznym elementem ich wystroju są toaletki ozdobione lustrami oświetlonymi w charakterystyczny i jednocześnie wyjątkowy sposób.

Z tego, wydawać by się mogło, niecodziennego połączenia powstały lampy, które zachwycają nowoczesnym, ekskluzywnym designem, miękkimi liniami i szlachetnymi materiałami. Wykonano je między innymi ze znanego i wykorzystywanego już w starożytności marmuru Carrara. Naturalny kamień pięknie komponuje się ze złotymi i srebrnymi detalami lamp, doskonale wpasowując się w panujące obecnie trendy w wystroju wnętrz.



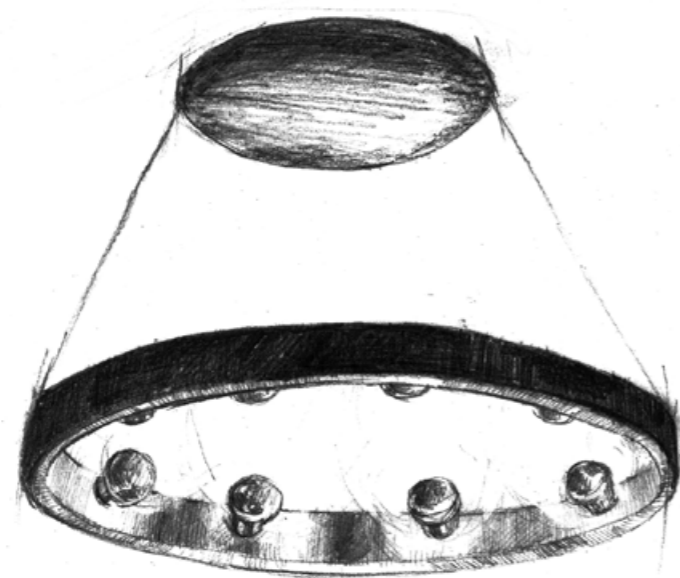

Stylowa lampa wisząca w małym rozmiarze z dziewięcioma żarówkami. Wyróżnia się oryginalną formą inspirowaną gwiazdozbiorem Cassiopeia. Podsufitkę wykonano z czarnego marmuru Nero Marquina.

Nazwa: **CASSIOPEIA**  
Model: **5031**

Moc: **9xE14 max 40W**  
Napięcie: **~230V 50/60Hz**  
Materiał: **Marmur Nero Marquina / Aluminium**  
Kolorystyka: **Czerń / Chrom**

Designer: **Maciej Zień**

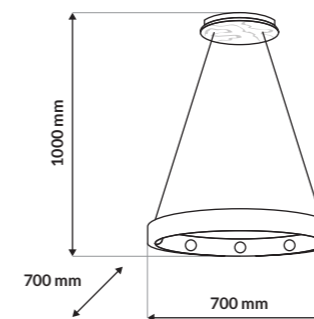

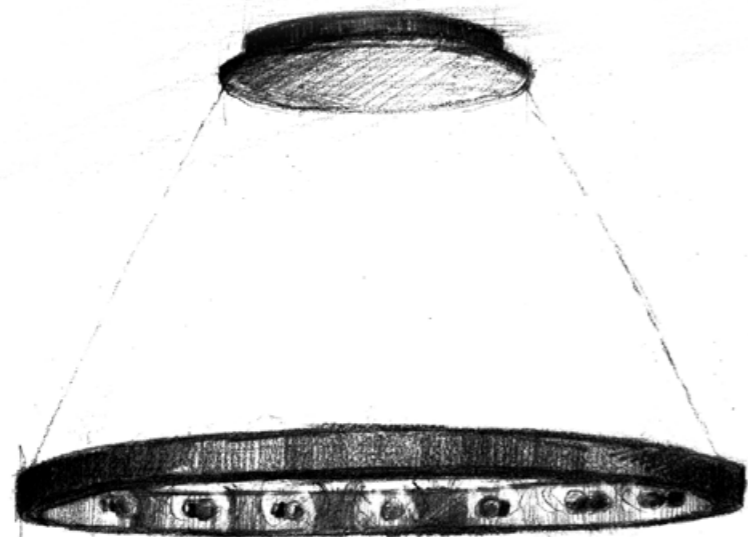

Duża lampa wisząca o oryginalnej formie inspirowanej gwiazdozbiorem Cassiopeia. Ma 19 źródeł światła. Podsufitkę wykonano z czarnego marmuru Nero Marquina.

Nazwa: **CASSIOPEIA**  
Model: **5032**

Moc: **19xE14 max 40W**  
Napięcie: **~230V 50/60Hz**  
Materiał: **Marmur Nero Marquina / Aluminium**  
Kolorystyka: **Czerń / Chrom**

Designer: **Maciej Zień**

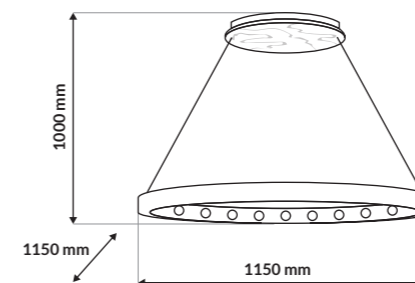

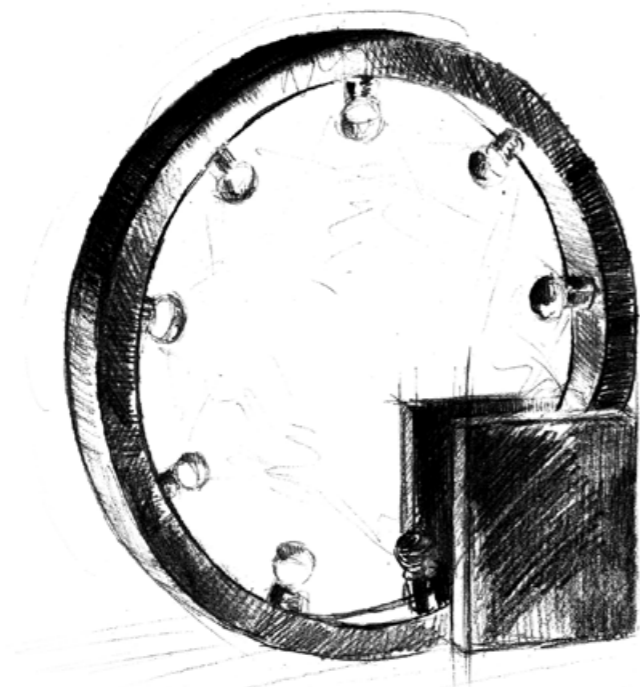

Ekskluzywna, mała lampa stojąca zainspirowana gwiazdozbiorem Cassiopeia. Wyróżniają ją miękkie linie i kwadratowa podstawa wykonana z czarnego marmuru Nero Marquina. Połączenie czerni ze srebrnymi detalami.

Nazwa: **CASSIOPEIA**  
Model: **5033**

Moc: **9xE14 max 40W**  
Napięcie: **~230V 50/60Hz**  
Materiał: **Marmur Nero Marquina / Aluminium**  
Kolorystyka: **Czerń / Chrom**

Designer: **Maciej Zień**

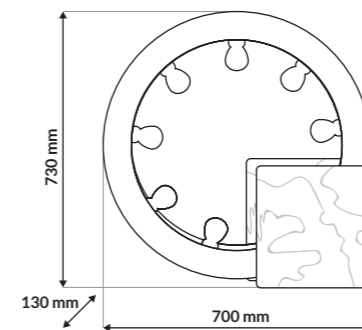

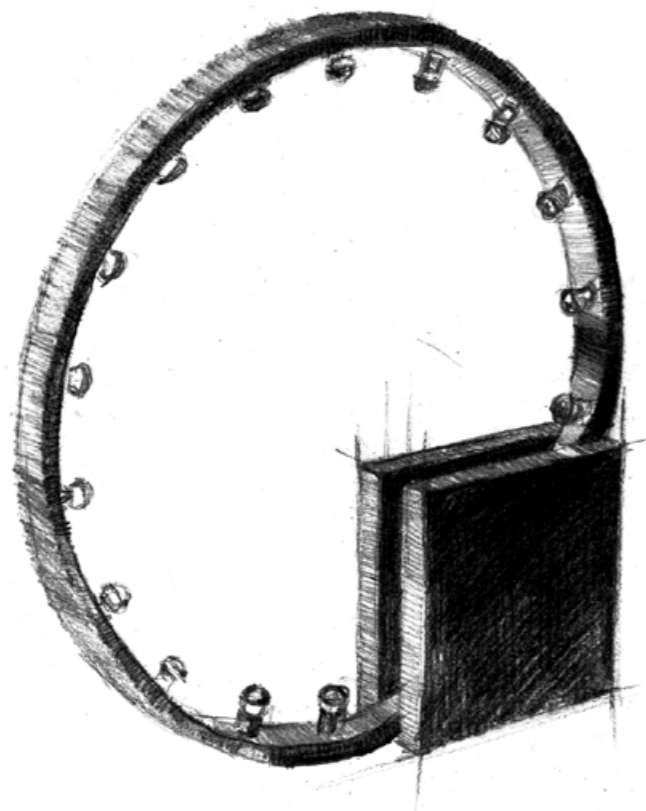

Duża lampa stojąca o kwadratowej podstawie z 19 żarówkami, wykonana z czarnego marmuru Nero Marquina. Nowoczesna forma w połączeniu z elegancką czernią i srebrnymi dodatkami.

Nazwa: **CASSIOPEIA**  
Model: **5034**

Moc: **19xE14 max 40W**  
Napięcie: **~230V 50/60Hz**  
Materiał: **Marmur Nero Marquina / Aluminium**  
Kolorystyka: **Czerń / Chrom**

Designer: **Maciej Zień**

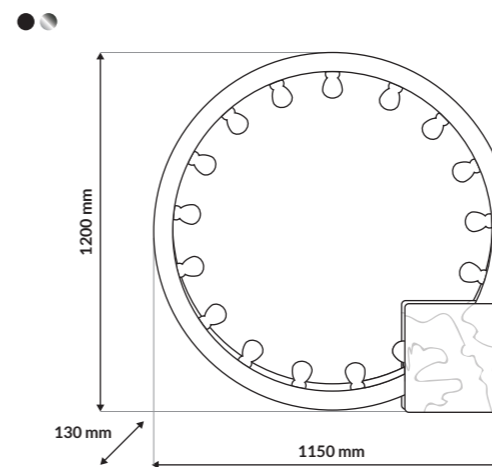

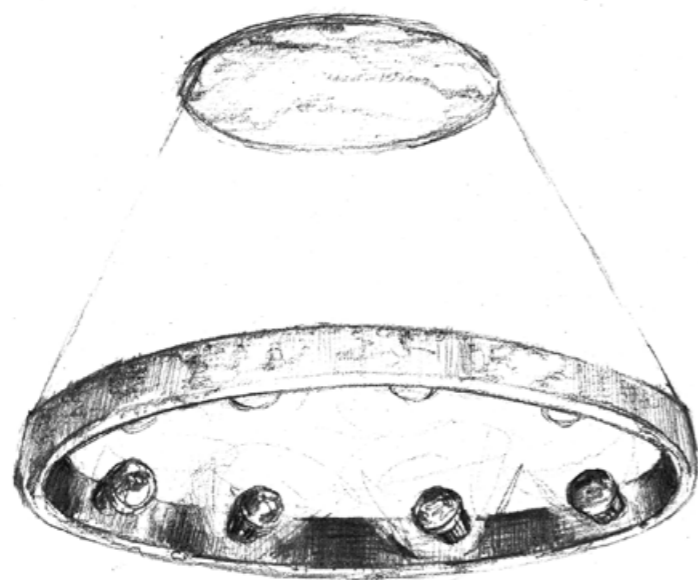

Stylowa lampa wisząca w małym rozmiarze z dziewięcioma żarówkami. Wyróżnia się oryginalną budową inspirowaną konstelacją Cassiopeia. Podsufitkę wykonano z marmuru Carrara Statuario.

Nazwa: **CASSIOPEIA**  
Model: **5035**

Moc: **9xE14 max 40W**  
Napięcie: **~230V 50/60Hz**  
Materiał: **Marmur Carrara Statuario / Aluminium**  
Kolorystyka: **Biel / Złoto**

Designer: **Maciej Zień**

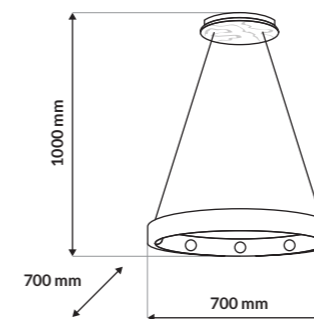

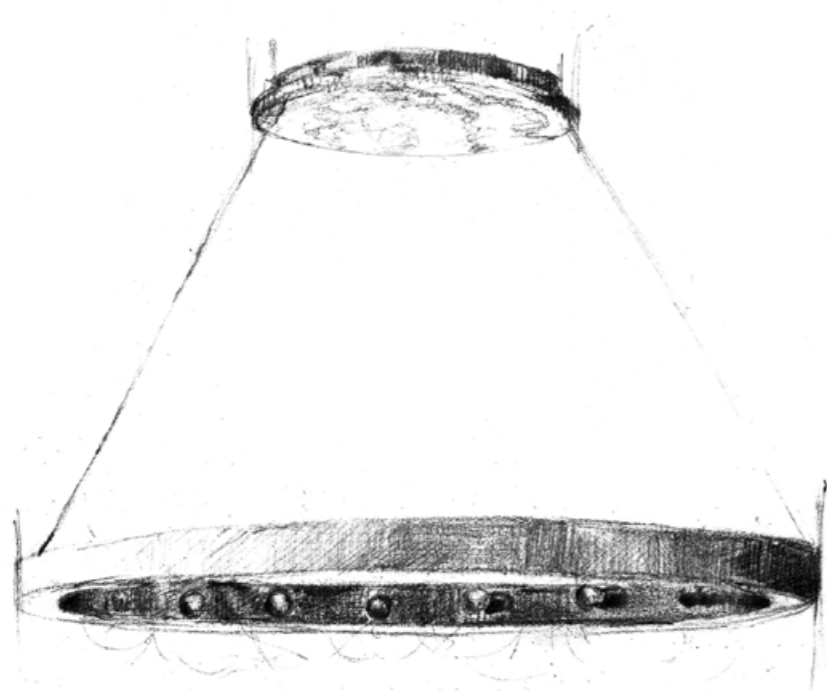

Duża lampa wisząca o oryginalnej formie inspirowanej gwiazdozbiorem Cassiopeia. Oprawa w kształcie okręgu, posiada 19 źródeł światła. Podsufitkę wykonano z marmuru Carrara Statuario.

Nazwa: **CASSIOPEIA**  
Model: **5036**

Moc: **19xE14 max 40W**  
Napięcie: **~230V 50/60Hz**  
Materiał: **Marmur Carrara Statuario / Aluminium**  
Kolorystyka: **Biel / Złoto**

Designer: **Maciej Zień**

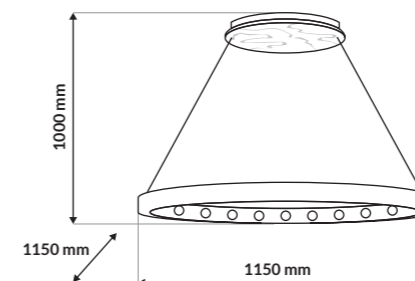



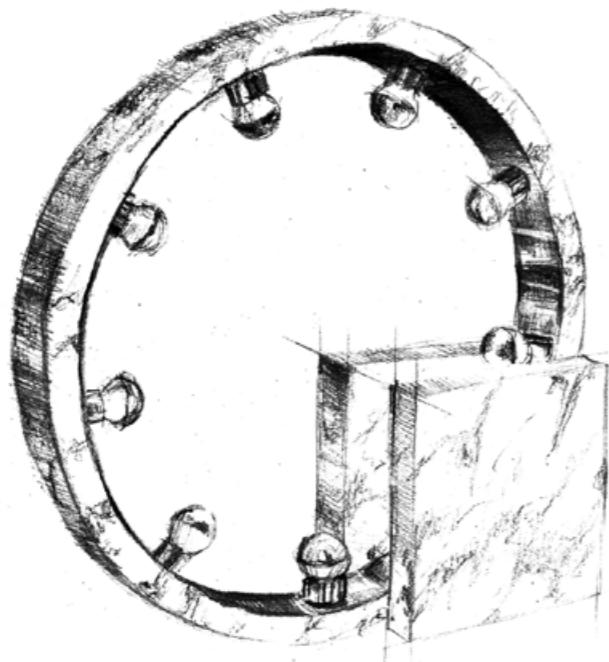

**Ekskluzywna, mała lampa stojąca zainspirowana gwiazdozbiorem Cassiopeia. Wyróżniają ją miękkie linie oraz kwadratowa podstawa wykonana z marmuru Carrara Statuario. Połączenie bieli ze złotymi detalami.**

Nazwa: **CASSIOPEIA**  
Model: **5037**

Moc: **9xE14 max 40W**  
Napięcie: **~230V 50/60Hz**  
Materiał: **Marmur Carrara Statuario / Aluminium**  
Kolorystyka: **Biel / Złoto**

Designer: **Maciej Zień**

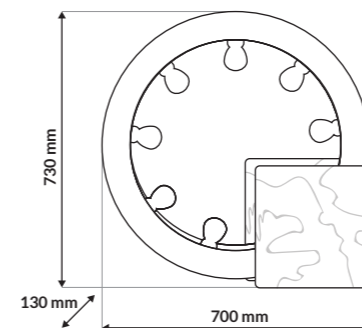

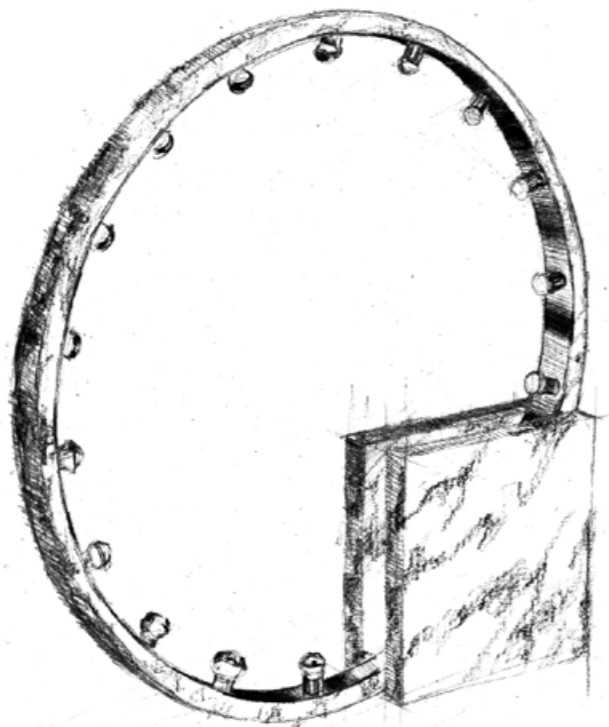

Duża lampa stojąca o kwadratowej podstawie wykonana ze szlachetnego marmuru Carrara Statuario, w białej wersji kolorystycznej. Chłód tworzywa przełamują złote detale.

Nazwa: **CASSIOPEIA**  
Model: **5038**

Moc: **19xE14 max 40W**  
Napięcie: **~230V 50/60Hz**  
Materiał: **Marmur Carrara Statuario / Aluminium**  
Kolorystyka: **Biel / Złoto**

Designer: **Maciej Zień**

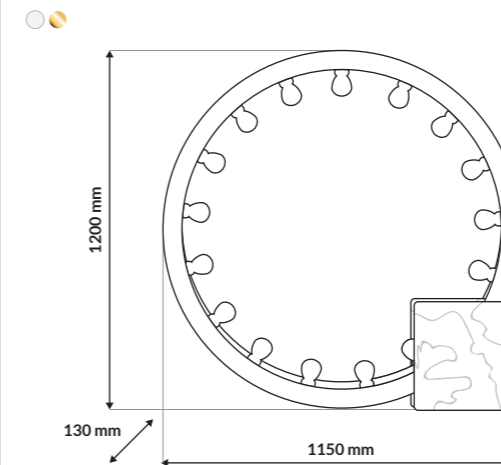

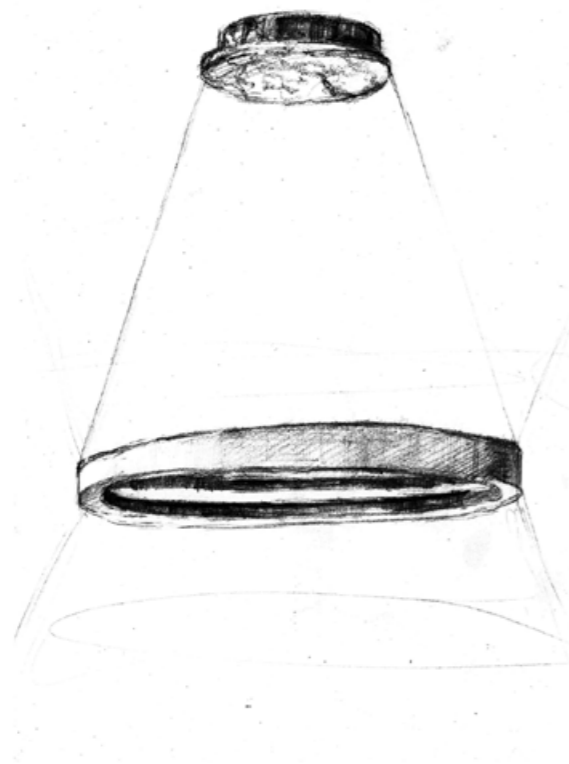

Mała lampa wisząca z LED-owym źródłem światła. Podsu-  
fitkę wykonano ze szlachetnego marmuru Carrara  
Statuario. Dostępna w białej wersji kolorystycznej ze  
złotymi detalami o ciepłej barwie światła.

Nazwa: **CASSIOPEIA**  
Model: **5039**

Moc: **8,5W**  
Napięcie: **~230V 50/60Hz**  
Materiał: **Marmur Carrara Statuario / Aluminium**  
Kolorystyka: **Biel / Złoto**

Designer: **Maciej Zień**

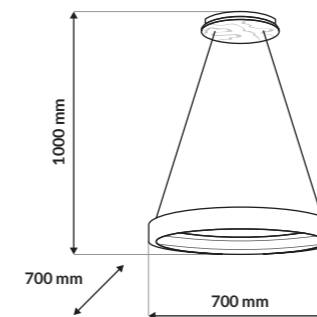

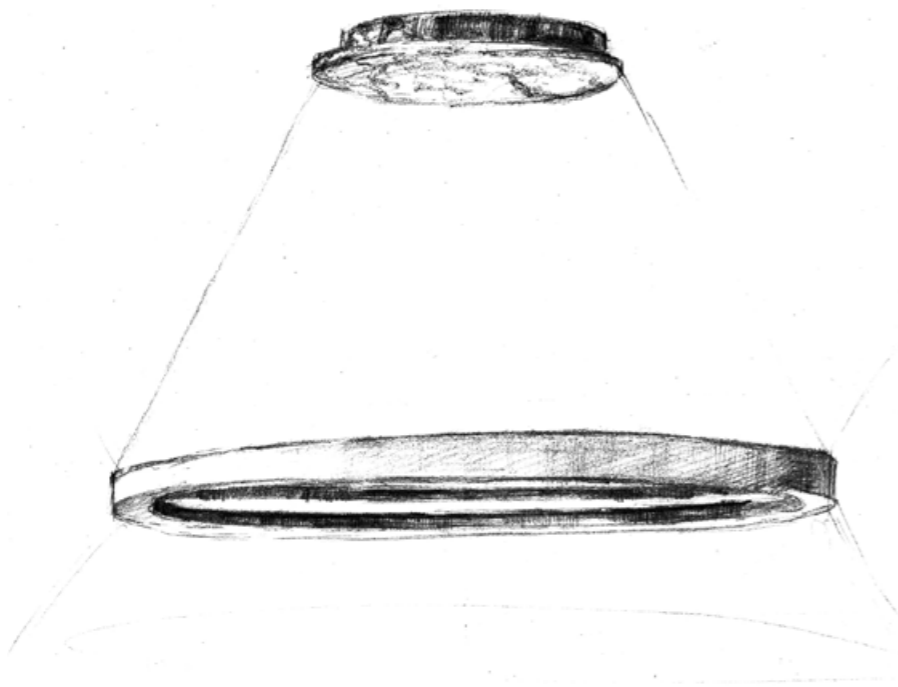

Duża lampa wisząca, w której podsufitkę wykonano ze szlachetnego marmuru Carrara Statuario. Dostępna w białej wersji kolorystycznej z źródłem światła LED o cieplej barwie.

Nazwa: **CASSIOPEIA**  
Model: **5040**

Moc: **14W**  
Napięcie: **~230V 50/60Hz**  
Materiał: **Marmur Carrara Statuario / Aluminium**  
Kolorystyka: **Biel / Złoto**

Designer: **Maciej Zień**

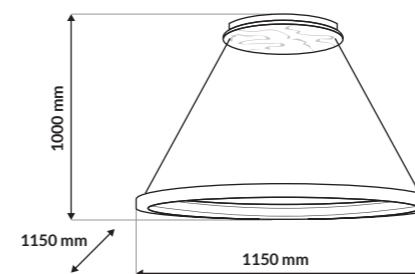

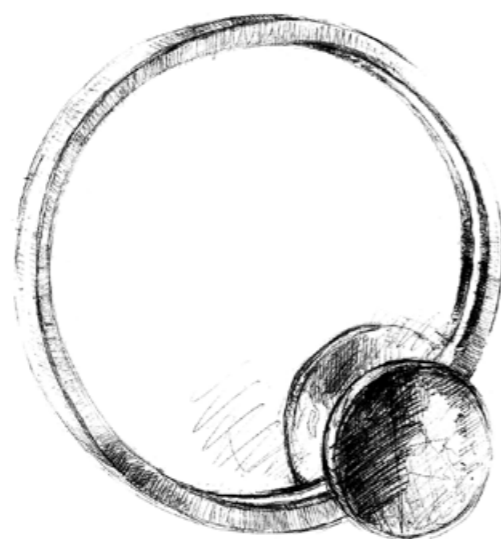

Piękna, mała lampa stojąca na okrągłej podstawie. Jej miękkie linie i złote lub srebrne detale zainspirowane są gwiazdozbiorem Cassiopeia. Wykonano ją z marmuru Carrara Statuario.

Nazwa: **CASSIOPEIA**  
Model: **5041**

Moc: **8,5W**  
Napięcie: **~230V 50/60Hz**  
Materiał: **Marmur Carrara Statuario / Aluminium**  
Kolorystyka: **Biel / Złoto**

Designer: **Maciej Zień**

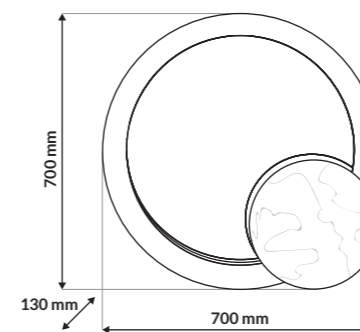

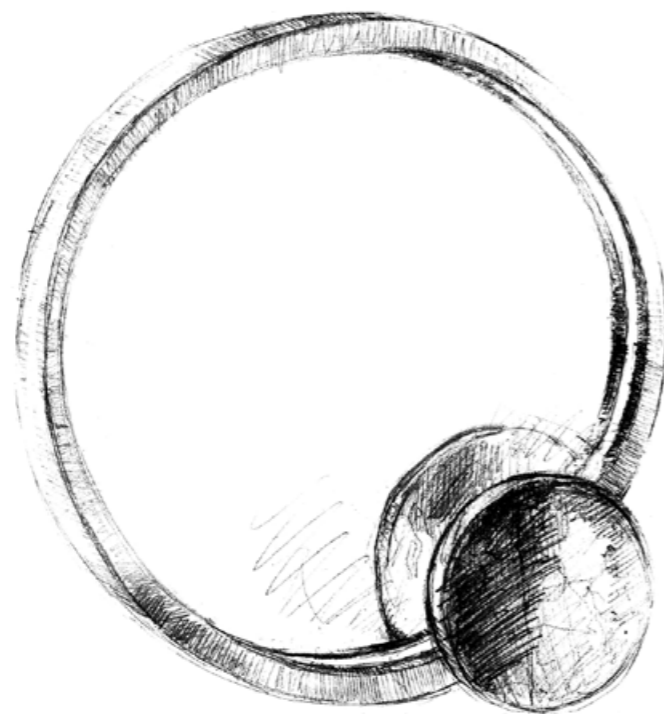

Duża lampa stojąca. Charakteryzuje ją okrągła podstawa i forma nawiązująca do konstelacji Cassiopeia. Wykonano ją z marmuru Carrara Statuario. Surowość materiału przełamują złote detale.

Nazwa: **CASSIOPEIA**  
Model: **5042**

Moc: **14W**  
Napięcie: **~230V 50/60Hz**  
Materiał: **Marmur Carrara Statuario / Aluminium**  
Kolorystyka: **Biel / Złoto**

Designer: **Maciej Zień**

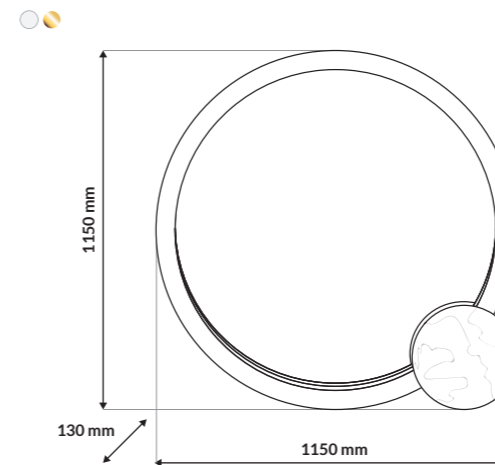



Mała lampa wisząca z LED-owym źródłem światła. Podsu-  
fitkę wykonano z czarnego marmuru Nero Marquina.  
Dostępna w czarnej wersji kolorystycznej ze srebrnymi  
detalami.

Nazwa: **CASSIOPEIA**  
Model: **5043**

Moc: **8,5W**  
Napięcie: **~230V 50/60Hz**  
Materiał: **Marmur Nero Marquina / Aluminium**  
Kolorystyka: **Czerń / Chrom**

Designer: **Maciej Zień**

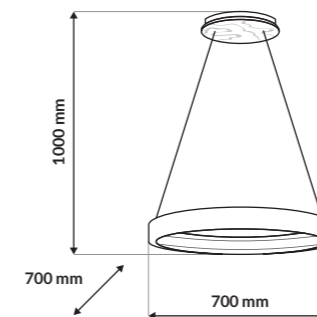

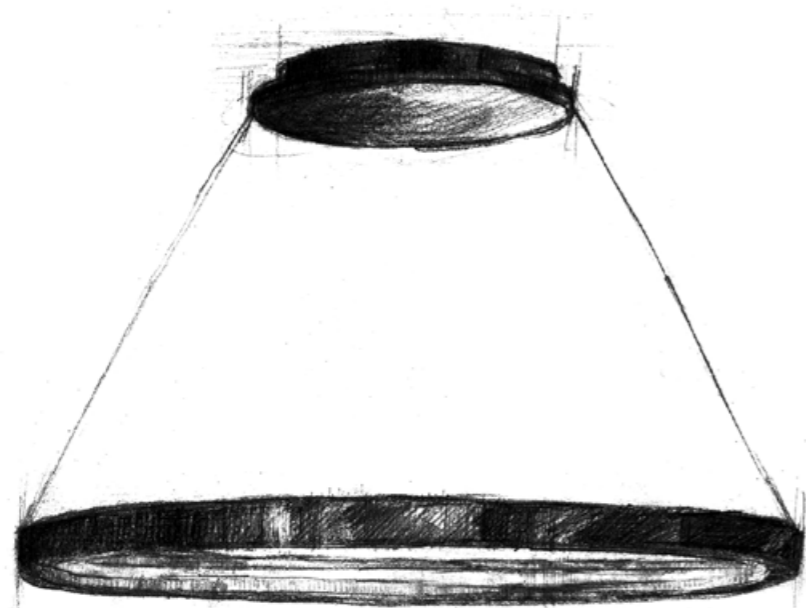

Duża lampa wisząca w kształcie okręgu, w której podsufitka została wykonana z marmuru Nero Marquina. Dostępna w czarnej wersji kolorystycznej z źródłem światła LED o ciepłej barwie.

Nazwa: **CASSIOPEIA**  
Model: **5044**

Moc: **14W**  
Napięcie: **~230V 50/60Hz**  
Materiał: **Marmur Nero Marquina / Aluminium**  
Kolorystyka: **Czerń / Chrom**

Designer: **Maciej Zień**

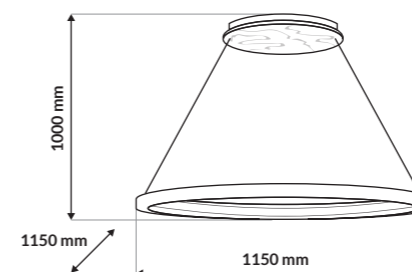



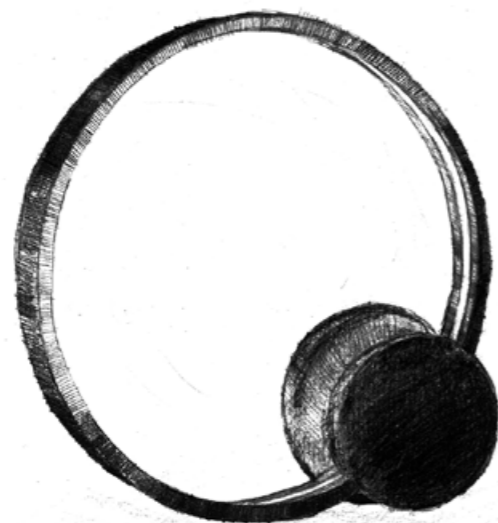

Piękna, mała lampa stojąca na okrągłej podstawie. Jej miękkie linie i złote lub srebrne detale zainspirowane są gwiazdozbiorem Cassiopeia. Wykonano ją z czarnego marmuru Nero Marquina.

Nazwa: **CASSIOPEIA**  
Model: **5045**

Moc: **8,5W**  
Napięcie: **~230V 50/60Hz**  
Materiał: **Marmur Nero Marquina / Aluminium**  
Kolorystyka: **Czerń / Chrom**

Designer: **Maciej Zień**

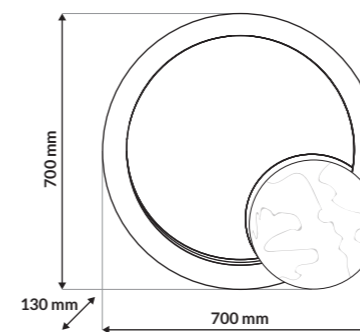

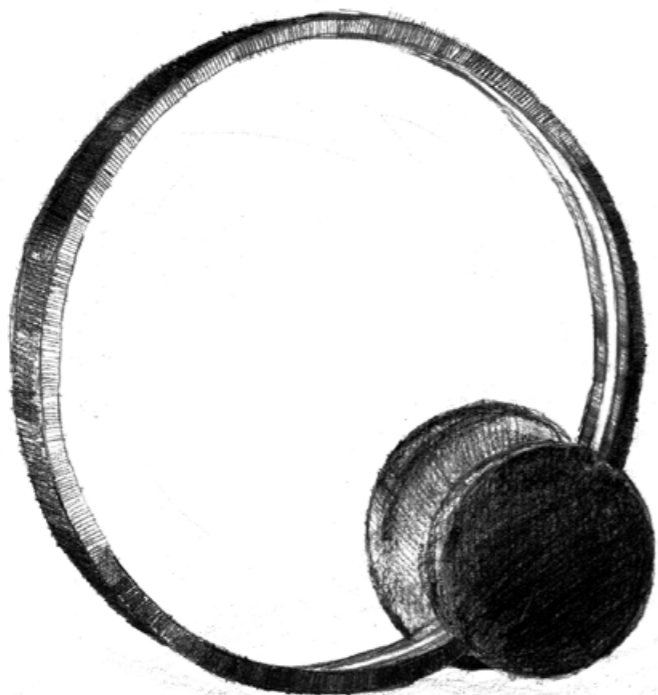

Duża lampa stojąca. Charakteryzuje ją okrągła podstawa i forma nawiązująca do konstelacji Cassiopeia. Wykonano ją z czarnego marmuru Nero Marquina. Surowość materiału przełamują srebrne detale.

Nazwa: **CASSIOPEIA**  
Model: **5046**

Moc: **14W**  
Napięcie: **~230V 50/60Hz**  
Materiał: **Marmur Nero Marquina / Aluminium**  
Kolorystyka: **Czerń / Chrom**

Designer: **Maciej Zień**

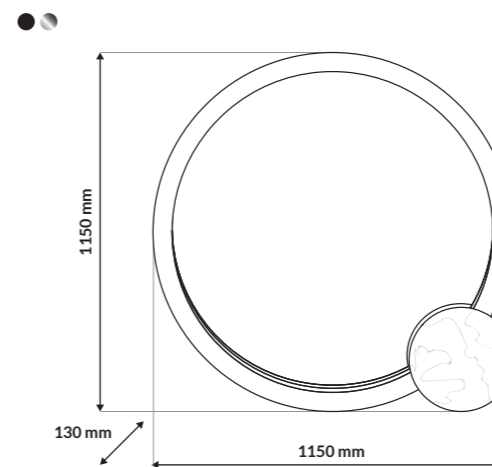

Dziękujemy za uwagę.

Dystrybucja:

**milagro@milagrolighting.eu**

**+48 511 943 726**

**www.milagrolighting.eu**

**MILAGRO**

EKO-LIGHT Sp. z o.o. Sp. k.  
Pascala 19,  
42-209 Częstochowa, Poland

**MILAGRO**<sup>®</sup>

by

MACIEJ ZIEŃ

MILAGRO®

by

M A C I E J Z I E Ń



[milagro@milagrolighting.eu](mailto:milagro@milagrolighting.eu)

+48 511 943 726

[www.milagrolighting.eu](http://www.milagrolighting.eu)